

INOVA

Noirot

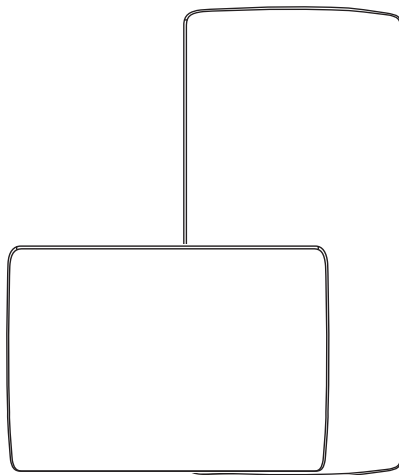

FR - Radiateur à chaleur douce

EN - Soft heat radiator

NL - Zachte warmte radiator

DE - Heizgerät mit schwacher Hitze

IT - Radiatore a calore delicato

ES - Radiador de calor suave

PL - Grzejnik o małej mocy

BG - Радиатор за нежна топлина

CS - Pokojový radiátor

UK - радіатор опалення

HR - Radijator s blagim isijavanjem topline

SR - Radijator blage toplote

SL - Radiator z blagim ogrevanjem

RO - Radiator de căldură ușoară

EL - Θερμαντήρας ήπιας θερμότητας

HU - Kellemes meleget adó radiátor

FR - Notice d'utilisation

EN - Instructions

NL - Gebruiksaanwijzing

DE - Bedienungsanleitung

IT - Istruzioni per l'uso

ES - Manual de utilización

PL - Instrukcja obsługi

BG - Инструкции за употреба

CS - Návod k použití

UK - інструкція з використання

HR - Upute za upotrebu

SR - Uputstvo za upotrebu

SL - Navodila za uporabo

RO - Manual de utilizare

EL - Οδηγίες χρήσης

HU - Használati utasítás

421AA6582 B00

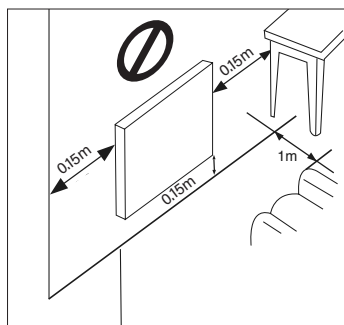
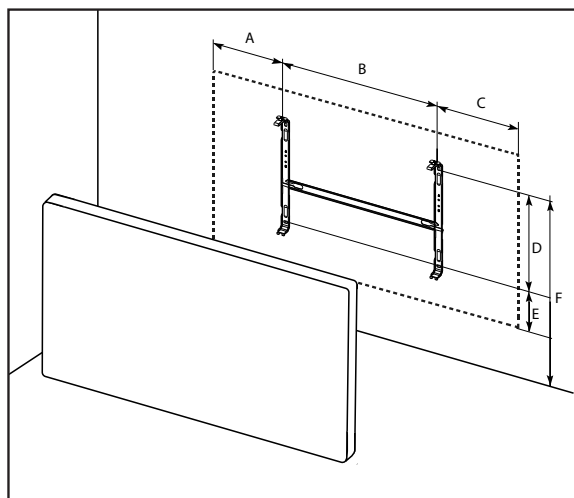

					A	B	C	D	E	F
		o	E216113	1000W	226	178	226	258	55	460
		o	E216115	1500W	235	320	235	258	55	460
		o	E216117	2000W	272,5	405	272,5	258	55	460
		o	E216215	1500W	96	248	95,7	468	135	753

FR - l'appareil est fixable sur des roulettes (vendues séparément) -

EN - Wheels (sold separately) can be attached to the unit -

NL - het apparaat kan op wielen worden gemonteerd (apart verkrijgbaar) - **DE** - Das Gerät kann auf Rollen befestigt werden (diese werden separat verkauft) - **IT** - l'apparecchio può essere montato su rotelle (vendute separatamente) -

ES - el radiador puede fijarse sobre ruedas (se venden por separado) - **PL** - do urządzenia można

zamocować kółka (sprzedawane osobno) - **BG** - уредът може да се закрепи върху колела (продават се

отделно) - **CS** - spotřebič lze upevnit na kolečka (prodávají se zvlášť) - **UK** - прилад можна встановити

на коліщатах (продаються окремо) - **HR** - Uređaj se može učvrstiti na kotačiće (prodaju se odvojeno) -

SR - uređaj se može pričvrstiti na točkove (prodaju se odvojeno) - **SL** - Napravo je mogoče pritrčiti na kolesca

(naprodaj ločeno) - **RO** - Aparatul se poate fixa pe roți (vândute separat) - **EL** - η συσκευή είναι μπορεί να

στερεωθεί πάνω σε ρόδες (πωλούνται ξεχωριστά) - **HU** - a készülék kerekekre rögzíthető (külön kapható)

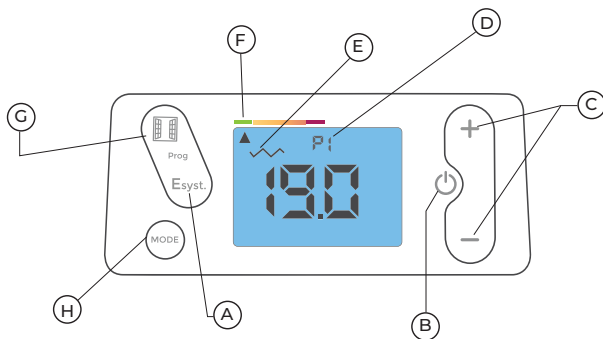

FR : A- Réinitialisation T° idéale B- Marche / Arrêt chauffage C- Réglage T° D- Programme prédéfini / personnalisé E- Témoin de chauffe F- Indicateur comportemental G- Fonction «fenêtre ouverte» H- choix du mode de fonctionnement

EN : A- Reinitialization of Ideal Temperature B- Heating On / Off C- T° Adjustment D- Predefined / personalized program E- Heating indicator F- Behavior indicator G- "Open window" function H- choice of operating mode

NL : A- Reset ideale T° B- Aan/Uit verwarming C- Instellen T° D- Vooraf ingesteld/gepersonaliseerd programma E- Symbool verwarming F- Gedragsindicator G- Functie 'open raam' H- Keuze bedrijfsmodus

DE : A- Rücksetzen ideale Temperatur B- An / Aus Heizgerät C- Einstellung der Temperatur D- Vorbestimmtes / personalisiertes Programm E- Heizleuchte F- Verhaltensanzeige G- Funktion „Fenster geöffnet“ H- Wahl der Funktionsweise

IT : A- Azzeramento della T° ideale B- Accensione/spengimento del riscaldamento C- Impostazione della T° D- Programma preimpostato/personalizzato E- Indicatore di riscaldamento F- Indicatore di comportamento G- Funzione «Finestra aperta» H- Scelta della modalità di funzionamento

ES : A- Puesta a cero de la T° ideal B- Encendido/apagado de la calefacción C- Ajuste de la T° D- Programa preajustado/personalizado E- Indicador de calefacción F- Indicador de comportamiento G- Función «ventana abierta» H- Elección del modo de funcionamiento

PL : A- ponowne uruchomienie w idealnej temperaturze B- włączanie/wyłączanie ogrzewania C- ustawienie temperatury D- wstępnie zdefiniowany/spersonalizowany program E- kontrolka ogrzewania F- wskaźnik behawioralny G- funkcja Otwarte okno H- wybór trybu pracy

BG : A- Нулиране на идеалната T° B- Включване/изключване на отоплението C- Регулиране на T° D- Предварително зададена/персонализирана програма E- Индикатор за отопление F- Индикатор за поведение G- Функция „Отворен прозорец“ H- избор на режим на работа

CS : A- Reset Ideální teploty B- Zapnout/vypnout topení C- Nastavení teploty D- Přednastavený/individuální program E- Kontrolka ohřevu F- Ukazatel teplotního režimu G- Funkce „otevřené okno“ H- výběr režimu fungování

UK : A- скидання ідеальної температури B- увімкнення/вимкнення обігріву C- налаштування температури D- попередньо встановлена/індивідуальна програма E- індикатор опалення F- індикатор поведінки G- функція «відчинене вікно» H- вибір режиму роботи

HR : A- Ponovno postavljanje idealne temperature B- Pokretanje/zaustavljanje grijanja C- Podešavanje temperature D- Unaprijed definirani / personalizirani program E- Indikator grijanja F- Indikator ponašanja G- Funkcija „otvoren prozor“ H- Odabir načina rada

SR : A- Idealan T° reset B- Uključivanje/isključivanje grejanja C- Podešavanje T° D- Unapred definisan/ personalizovani program E- Indikator grejanja F- Indikator ponašanja G- Funkcija „otvorenog prozora“ H- izbor režima rada

SL : A- Ponastavitev idealne temperature B- Vkllop/izklop ogrevanja C- Nastavitev temperature D- Prednastavljeni/prilagojeni program E- Indikator ogrevanja F- Indikator delovanja G- Funkcija »odprto okno« H- Izbira načina delovanja

RO : A- Resetare T° ideală B- Pornire/oprire încălzire C- Setare T° D- Program predefinit/personalizat E- Indicator de încălzire F- Indicator de comportament G- Funcția „fereastră deschisă“ H- Selectarea modului de funcționare

EL : A- Επαναφορά ιδανικής θερμοκρασίας B- Ενεργοποίηση/απενεργοποίηση θέρμανσης C- Ρύθμιση θερμοκρασίας D- Προεπιλεγμένο / εσταθμισμένο πρόγραμμα E- Ένδειξη θέρμανσης F- Δείκτης συμπεριφοράς G- Λειτουργία «ανοιχτό παράθυρο» H- επιλογή λειτουργίας

HU : A- Ideális T visszaállítás B- Fűtés indítása / leállítás C- T beállítás D- Előre meghatározott / testre szabott program E- Fűtésjelző F- Viselkedés jelölő G- „Nyitott ablak” funkció H- Üzem módválasztás

ВИКОРИСТАННЯ

Підключення до електромережі

- Електроустановка повинна відповідати стандартам, що діють у країні установки (NFC 15-100 для Франції).

- Прилад необхідно підключити до електромережі 230 В 50 Гц.

Швидкий запуск

- Увімкнення/вимкнення обігріву: 

- Налаштування бажаної температури:  і 

- Вибір режимів роботи: 

Комфорт: температура регулюється кнопками  і .

ЕКО: зниження температури на 3,5°C порівняно з режимом «комфорт».

Захист від замерзання: підтримка температури в приміщенні на рівні 7°C.

АВТО: виконання команди від центра програмування або програми з керування енергією.

Попереднє завдання: виконання попередньо визначеної або індивідуальної програми

- Режим програмування «АВТО» або «**попереднє завдання**»: Натисніть і утримуйте протягом 3 секунд





Налаштування часу



- Одночасно натисніть  і **E_{sys}** на 3 секунди.



- У разі відсутності електроенергії понад 6 годин слід знову встановити правильний час.

Програмування



Після входу до меню програмування на екрані з'явиться «Pr»

Натисніть  або , щоб вибрати функцію «Hr», а потім  для підтвердження.



- Натисніть  або , щоб змінити час, а потім натисніть  для підтвердження.

- Натисніть  або , щоб змінити хвилини, а потім  для підтвердження.

Налаштування дня тижня



- Змініть день тижня (JO : LU = понеділок, JO : MA = вівторок, JO : ME = середа і т. д.) за допомогою клавiш  або .

- Натисніть  для підтвердження.

- Щоб вийти, натискайте  або , доки у випадаючому меню не з'явиться пункт «Exit» (вихід).



- Натисніть  для підтвердження, щоб вийти.



Просте блокування

Одночасне натискання кнопок  і  протягом 3 секунд заблокує або розблокує клавіатуру.



Блокування з кодом





Існує можливість заблокувати клавіатуру за допомогою персонального 4-значного коду.

Блокування: Натискайте кнопки  і  одночасно протягом 10 секунд. З'явиться слово «CODE». Щоб підтвердити, натисніть .

Виберіть першу цифру за допомогою кнопок  і , а потім підтвердьте, натиснувши .

Повторіть операцію для інших трьох цифр.



Розблокування: Натискайте кнопки  і  одночасно протягом 3 секунд. Для цієї операції достатньо коду блокування, який ви вибрали раніше.

За допомогою кнопок  і  введіть потрібну цифру, а потім натисніть  для підтвердження. Повторюйте, доки не дійдете до останньої цифри. Щоб завершити операцію, натисніть . Якщо код правильний, пристрій розблокується.

Економічні функції

Економічний режим: Натискайте кнопку  кілька разів до появи економічного режиму «ECO».



Натискайте кнопку  протягом 3 секунд, доки не почне блимати встановлена температура «ECO».

Натисніть на кнопку  або , щоб змінити значення. Для підтвердження натисніть .



Режим захисту від замерзання: Натискайте кнопку  кілька разів до появи режиму захисту від замерзання «HG».

Датчик відчиненого вікна

Ця функція автоматично вимикає опалення в разі виявлення різкого падіння температури в приміщенні (наприклад, через відчинені вікна або двері).

Щоб активувати цю функцію, натисніть кнопку , і на дисплеї з'явиться символ .

-символ  блимає, коли нагрівання припинилося після виявлення відкритого вікна.

-Натискання кнопки  автоматично вмикає обігрівач. Щоб вимкнути функцію, натисніть кнопку . Символ  зникне з дисплея.

Індикатор поведінки

Цей індикатор використовується для оптимізації налаштування комфортної температури. Положення курсору повідомляє користувачеві про те, чи є налаштування енергозберігаючим або ні.

Якщо курсор знаходиться на зеленому символі, встановлена температура нижче або дорівнює рекомендованій температурі 19°C. Курсор з'являється, коли задане значення змінюється.



Індикатор нагрівання

Індикатор  показує, коли прилад нагрівається. Після стабілізації бажаної температури індикатор загоряється і гасне за потреби.

Ідеальна температура

Ця функція автоматично регулює роботу приладу, щоб забезпечити комфорт при максимальній економії електроенергії.

- Натискання на кнопку E_{sys} .



Температура комфортного та економічного (ECO) режимів повернеться до рекомендованих значень: 19°C для комфортного режиму та 15,5°C для режиму ECO.



- Натискання на кнопку E_{sys} протягом 10 секунд

Прилад переходить в автоматичний режим, активуються функції енергозбереження, а температура комфортного та економічного (ECO) режимів повернеться до рекомендованих значень: 19°C для комфортного режиму та 15,5°C для режиму ECO.

Налаштування додаткових функцій

Це меню дозволяє заблокувати або розблокувати певні опції та встановити певні параметри.

Для доступу до $NI\ V\ I$ натисніть , на дисплеї відобразиться .

Після натискання і утримання протягом 3 секунд кнопки  та $Mode$ з'явиться екран $NI\ V\ I$. Натисніть і утримуйте протягом 3 секунд кнопку , щоб отримати доступ до налаштувань різних параметрів:

Підсвічування: за часом (1) або постійне (0).

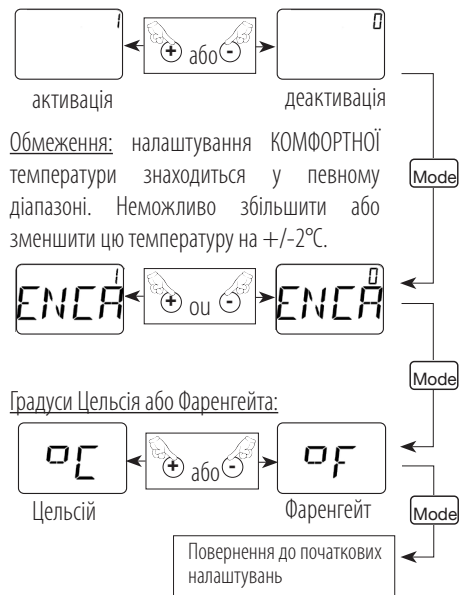

Попереднє програмування P1/P2/P3

Для призначення програми для кожного дня тижня:

- Натисніть одночасно кнопки  і E_{sys} і утримуйте їх протягом 3 секунд.

- Коли на дисплеї з'явиться «Pr», натисніть Mode

- За допомогою кнопок \oplus і \ominus у випадіаючому меню призначте одну з програм (попередньо визначену або індивідуальну) на кожен день тижня.

- Натисніть Mode для підтвердження, і на екрані з'явиться «Pr».

- Щоб вийти, натискайте ⊕ або ⊖, доки у випадяючому меню не з'явиться пункт «Exit» (вихід).

P1: з 5:00>9:00 та 17:00>23:00

P2: з 5:00>9:00, 12:00>14:00 та 17:00>23:00

P3: з 5:00>23:00

Програма за вибором

P4/P5/P6: ви можете налаштувати ці три програми на 3 часових інтервали, починаючи з програми 4 (P4)

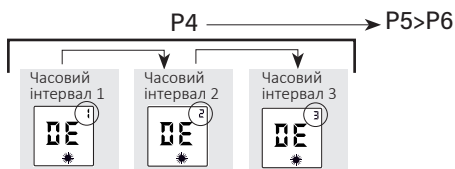

Спочатку запрограмуйте часовий інтервал 1, змінивши час початку за допомогою ⊕ або ⊖, підтвердьте за допомогою **Mode**, а потім аналогічно запрограмуйте час закінчення. Потім підтвердьте часовий інтервал 1, натиснувши **Mode**. Повторіть цю процедуру для двох інших часових інтервалів (якщо є потреба).

Тепер ви налаштували програму за вибором. Повторіть цю процедуру для двох інших програм (P5 і P6), якщо необхідно.

ДОПОМОГА ПІД ЧАС ДІАГНОСТИКИ

Прилад не опалює:

- Переконайтеся, що цифровий дисплей активний.
 - > Натисніть кнопку ⏻.
 - > Натискайте кнопку **Mode** кілька разів до появи положення Комфорт ✨.
- Якщо цифровий дисплей все ще не світиться:
 - > Переконайтеся, що автоматичні вимикачі установки увімкнені, і натисніть ⏻.
- Переконайтеся, що ви перебуваєте у режимі «Комфорт».
 - > Натискайте кнопку **Mode** кілька разів до появи положення Комфорт ✨.
- Перевірте, чи блимає символ 📶.
 - > Закрийте двері та/або вікно і скиньте функцію, натиснувши 📶.

> Закрийте двері та/або вікно і скиньте функцію, натиснувши 📶.

- Цифровий дисплей активний, індикатор нагрівання вимкнений. Перевірте задане значення.
 - > Температура навколишнього середовища не вимагає нагрівання.
 - > Прилад в економному режимі «ECO» або режимі обмеження потужності: переконайтеся, що система обмеження потужності не вимкнула живлення.

Прилад постійно нагрівається:

- Переконайтеся, що не було змін у налаштуваннях температури.
 - > Знову налаштуйте температуру.
- Переконайтеся, що прилад не розміщено біля відчинених дверей або/і на протязі.

Прилад не виконує команди програмування:

- Переконайтеся, що він знаходиться в режимі програмування.
 - > Увімкніть режим програмування
- Перевірте програмування.
 - > Виконайте програмування.

РЕГУЛЯРНИЙ ОГЛЯД

- Щоб зберегти працездатність приладу необхідно регулярно прибирати пил з його внутрішньої частини в місцях входу й виходу повітря.
- Бажано використовувати поверхневоактивні універсальні мийні засоби (мило тощо) і серветку з мікрофібри. Для простого прибирання пилу достатньо використовувати суху ганчірку. Технічне обслуговування слід проводити при вимкненому живленні й після того, як прилад охолоне.