

ООО «АВТОДЕТАЛЬ»



АППАРАТЫ ОТОПИТЕЛЬНЫЕ
ГАЗОВЫЕ БЫТОВЫЕ БЕЗДЫМОХОДНЫЕ
С ВОДЯНЫМ КОНТУРОМ - АОГВ7,4М, АОГВ10М,
АОГВ12М, ДВУХКОНТУРНЫЕ - АКГВ7,4М, АКГВ10М,
АКГВ12М, «ГЕЛИОС»



"ВИЩА ПРОБА"
2004



Производство
сертифицировано
по стандарту
ISO 9001-2001

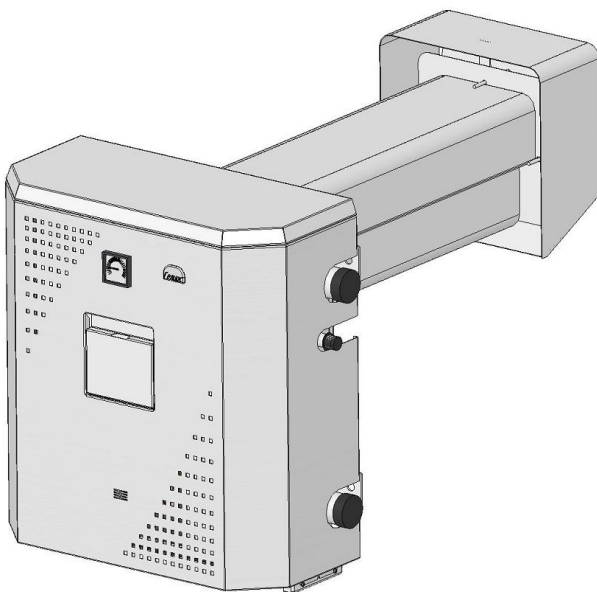

027-12



Руководство по эксплуатации АОГВ10М.00.000РЭ

О Д Е С С А



СОДЕРЖАНИЕ

1. ОБЩИЕ УКАЗАНИЯ	4
2. ТЕХНИЧЕСКИЕ ДАННЫЕ	6
3. КОМПЛЕКТ ПОСТАВКИ	8
4. ТРЕБОВАНИЯ ПО ТЕХНИКЕ БЕЗОПАСНОСТИ.....	9
5. УСТРОЙСТВО АППАРАТА	11
6. ПОДГОТОВКА АППАРАТА К РАБОТЕ.....	15
7. ПОРЯДОК РАБОТЫ.....	20
8. ТЕХНИЧЕСКОЕ ОБСЛУЖИВАНИЕ	22
9. ПРАВИЛА ТРАНСПОРТИРОВАНИЯ И ХРАНЕНИЯ.....	23
10. ВОЗМОЖНЫЕ НЕИСПРАВНОСТИ И МЕТОДЫ ИХ УСТРАНЕНИЯ...	24
11. ГАРАНТИЙНЫЕ ОБЯЗАТЕЛЬСТВА	27
СВИДЕТЕЛЬСТВО О ПРИЁМКЕ.....	29
ОТМЕТКА О ПРОДАЖЕ.....	30
КОНТРОЛЬНЫЙ ТАЛОН.....	31
АКТ О ПРОВЕРКЕ.....	33
ПРИМЕЧАНИЯ	39



Уважаемый покупатель!

Для безопасной установки и эксплуатации, безотказной работы аппарата в течение всего срока службы, и наиболее эффективного использования газообразного топлива просим Вас внимательно изучить настоящее руководство.

При покупке аппарата убедитесь в правильности заполнения торгующей организацией талонов на гарантийный ремонт, проверьте комплектность и товарный вид аппарата.

После продажи аппарата покупателю предприятие-изготовитель не принимает претензий по некомплектности и механическим повреждениям.

Транспортировка аппарата разрешается только в вертикальном положении.

Изготовитель постоянно работает над усовершенствованием конструкции аппарата и улучшением его качества, поэтому возможны небольшие расхождения между Вашим аппаратом и описанием в настоящем руководстве.



1. ОБЩИЕ УКАЗАНИЯ

1.1. Аппарат отопительный газовый бытовой бездымоходный - **АКГВ7,4М, АОГВ7,4М, АКГВ10М, АОГВ10М, АКГВ12М, АОГВ12М**, с отводом продуктов сгорания через дымовой канал и забором воздуха через воздухоподводящий канал снаружи помещения, предназначен для местного водяного отопления жилых и служебных помещений.

В аппаратах **АКГВ7,4М, АКГВ10М, АКГВ12М** внутри теплообменника находится медный змеевик для обеспечения горячим водоснабжением (ГВС).

Ориентировочная площадь и объем отапливаемого помещения при высоте потолка 2,7...3,0 м. указаны в таблице 1.

Таблица 1

Модель аппарата	Площадь отапливаемого помещения, м ²	Объем отапливаемого помещения, не более, м ³
АКГВ7,4М, АОГВ7,4М	75	200...225
АКГВ10М, АОГВ10М	100	225...300
АКГВ12М, АОГВ12М	120	360...420

Для экономичной работы аппарата объем воды в системе отопления не должен превышать параметров указанных в таблице 2. В этот объем входят: емкость радиаторов или чугунных труб, емкость соединительных труб и вместимость теплообменника самого аппарата.

Таблица 2

Модель аппарата	АКГВ7,4М; АОГВ7,4М	АКГВ10М; АОГВ10М	АКГВ12М; АОГВ12М
При установке чугунных радиаторов, не более, л	110	150	180
При установке ребристых труб, не более, л	70	95	115

В противном случае мощность теплосъема системы отопления будет превышать мощность аппарата. Эффективность отопления зависит от теплоизолирующих свойств стен, наличия сквозняков, погодных условий и т.д.

Примечание: В зависимости от погодных условий, в зимнее время, аппарат может работать в таком режиме, когда регулирующая автоматика не отключает полностью основную горелку (пламя горелки уменьшается, но не гаснет совсем). Это объясняется тем, что теплосъемом с батарей отопления повышен и для поддержания температуры, установленной владельцем аппарата, постоянно необходим подогрев теплообменника аппарата.



1.2 Аппарат рассчитан на применение, как в открытой, так и в закрытой системах отопления. При монтаже аппарата в закрытой системе обязательно установка на подающем трубопроводе, до отсечного вентиля, предохранительного клапана номинального давления 250 кПа.

1.3 Смонтированный аппарат может быть пущен в эксплуатацию только после приемки его работником местного управления газового хозяйства, инструктажа владельца и заполнения вкладыша.

1.4 Работы по монтажу (газовая часть) должна выполнять специализированная организация по проекту, утверждённому местным управлением газового хозяйства.

1.5 Уход за аппаратом осуществляет владелец, а профилактическое обслуживание и ремонт выполняют специалисты местного газового хозяйства.

1.6 Проверку и чистку дымоотводящего и воздухоподводящего каналов выполняет домовладелец.

При засорении эжектора поз.2 Рис.2, подводящего газ к основной горелке, необходимо, при выключенной автоматике, перекрыть подачу газа к аппарату, снять панель с корпусом автоматики и основной горелкой, открутить против часовой стрелки эжектор и мягкой проволокой $d=1\text{мм}$ прочистить отверстие в эжекторе, не нарушая выходного диаметра эжектора. После очистки эжектора необходимо установить эжектор и прокладку эжектора на место. В случае повреждения прокладки, её необходимо заменить.

1.7 Аппарат оснащен регулирующей автоматикой «630 EUROSIT» производства Италии, отвечающей требованиям действующих стандартов по безопасности. Автоматика снабжена многофункциональной рукояткой управления и кнопкой пьезорозжига.

Перед началом работ необходимо ознакомиться с прилагаемой инструкцией по эксплуатации «630 EUROSIT».



2. ТЕХНИЧЕСКИЕ ДАННЫЕ

Модель аппарата	АОГВ7,4М	АКГВ7,4М	АОГВ10М	АКГВ10М	АОГВ12М	АКГВ12М
Вид газа	природный ГОСТ 5542-87					
Давление газа, Па (мм вод. ст.) номинальное минимальное максимальное	1274 (130) 635 (65) 1764 (180)					
Номинальная мощность кВт	7,4±5%		10±5%		12±5%	
Номинальная тепловая мощность запальной го- релки, Вт, не более	250					
Расход газа, м ³ /ч, не более	0,8		1,1		1,34	
Коэффициент полезного действия в отопительном режиме, %, не менее	85					
Содержание вредных ве- ществ в продуктах сгора- ния на выходе в атмосфе- ру, мг/м ³ , не более CO NO _x	625 240					
Диапазон поддержания температуры нагрева воды в теплообменнике, °С	40...90					
Колебания температуры воды от заданной, °С	±5					
Вместимость теплообмен- ника, л	15			18		
Максимальное давление воды в системе отопления, кПа (кгс/см ²), не более	300(3,0)					
Номинальное давление воды в систем, кПа (кгс/см ²)	200(2,0)					



Модель аппарата	АОГВ7,4М	АКГВ7,4М	АОГВ10М	АКГВ10М	АОГВ12М	АКГВ12М
Диаметр резьбы на вход. патрубке газопровода аппарата	G1/2"					
Диаметр резьбы патрубков теплообменника	G11/2"					
Диаметр резьбы патрубков второго контура	-	G1/2"	-	G1/2"	-	G1/2"
Габаритные размеры, мм: высота ширина глубина	588±3 588±3 297±3				680±3 683±3 297±3	
Масса аппарата без трубы (без упаковки), кг не более:	37,5	38,5	37,5	38,5	50	51
Сведения о содержании цветных металлов, кг - алюминиевые сплавы - медь и сплавы на медной основе - цинковые сплавы	0,35 0,3 0,43	0,35 1,39 0,43	0,35 0,3 0,43	0,35 1,39 0,43	0,35 0,5 0,43	0,35 1,84 0,43
Расход воды в режиме горячего водоснабжения, при перепаде температуры на входе и выходе – 30°С, л/мин	-	1,8	-	1,8	-	3



3. КОМПЛЕКТ ПОСТАВКИ

В комплект поставки входят:

• Аппарат в сборе, шт.....	1
• Руководство по эксплуатации, экз.....	1*
• Эксплуатационная документация на автоматику "630 EUROSIT", экз.....	1*
• Труба дымоходная в отдельной упаковке.....	1
• Ветрозащита трубы в отдельной упаковке.....	1
• Болт М6х35.56.019 ГОСТ 7798-70.....	2*
• Гайка М6.6.019 ГОСТ 5915-70.....	5*
• Шнур асбестовый.....	1*
• Втулки распорные.....	3*
• Упаковка аппарата, комплект.....	1

* - в пакете, вложенном в упаковку аппарата



4. ТРЕБОВАНИЯ ПО ТЕХНИКЕ БЕЗОПАСНОСТИ

4.1 Во избежание аварий и несчастных случаев категорически **ЗАПРЕЩАЕТСЯ:**

- включать аппарат лицам, незнакомым с правилами эксплуатации;
- самостоятельно устранять неисправности в работе аппарата, автоматики безопасности и регулирования;
- производить ремонт или вносить какие-либо изменения в аппарат, газопровод;
- размещать на аппарате и трубопроводах легко воспламеняющиеся предметы (бумагу, тряпки и т.д.);
- пользоваться горячей водой отопительного контура для бытовых целей;
- применять огонь для обнаружения утечек газа (для этих целей использовать только мыльную эмульсию);
- включать аппарат без предварительного заполнения системы отопления и аппарата водой;
- производить соединение труб сваркой;
- рассверливать отверстие в эжекторе запальной горелки и отверстие в эжекторе основной горелки;
- оставлять работающий аппарат на длительное время без присмотра.

4.2 При установке аппарата в помещении должны быть выполнены требования по размещению и установке, изложенные в разделе 6 «Внутренние устройства газоснабжения» ДБН В 2.5-20-2001 "ГАЗОСНАБЖЕНИЕ".

Аппарат может размещаться в кухнях, нежилых и жилых (служебных) помещениях у наружных стен здания. Минимально допустимые расстояния от элементов фасада здания до края патрубка отвода продуктов сгорания рекомендуется принимать:

- под вентиляционным отверстием	-2,5м.
- рядом с вентиляционным отверстием	-1,5м
- рядом с окном	-0,5м
- над вентиляционным окном, отверстием	-0,25м
- над уровнем земли	-0,5м

Не допускается отвод продуктов сгорания:

- в подъезды, крытые переходы;
- закрытые балконы, лоджии, эркеры;
- в зданиях, являющихся историческими или архитектурными памятниками, без разрешения ведомства, их охраняющего;
- в зданиях, в которых запрещается установка газовых приборов согласно требованиям ДБН В 2.5-20-2001.



4.3 При нормальной работе аппарата и исправном газопроводе в помещении не должно ощущаться запаха газа.

Внимание! Появление запаха газа свидетельствует об утечке, возникающей вследствие неисправности аппарата или газопровода.

4.4 При появлении запаха газа в помещении необходимо:

- закрыть общий газовый кран, находящийся на газопроводе перед аппаратом;
- немедленно погасить все открытые огни, не курить, не зажигать спички, не пользоваться электрическими выключателями и штепселями во избежание искрообразования;
- тщательно проветрить помещение;
- сообщить аварийной службе газового хозяйства об утечке газа для производства срочного ремонта.

4.5 При обнаружении неисправностей в работе аппарата необходимо обратиться в ремонтный пункт местного управления газового хозяйства и до устранения неисправностей аппаратом не пользоваться.

4.6 Признаки отравления газом и первая помощь.

При нарушении герметичности соединений дымоходного канала, верхней крышки с корпусом теплообменника, при «опрокидывании тяги» может произойти отравление оксидом углерода (угарным газом).

Признаками отравления являются:

- тяжесть в голове,
- сильное сердцебиение,
- шум в ушах,
- головокружение,
- общая слабость,
- затем могут появиться: тошнота, рвота, одышка, нарушение двигательных функций, потеря сознания.

Для оказания первой помощи пострадавшему примите следующие меры:

- вызовите скорую помощь;
- вынесите пострадавшего на свежий воздух, тепло укутайте и не давайте уснуть;
- при потере сознания дайте пострадавшему понюхать нашатырный спирт;
- если пострадавший перестает дышать, следует немедленно приступить к проведению искусственного дыхания.



5. УСТРОЙСТВО АППАРАТА

5.1 Аппарат выполнен в виде напольного шкафа, передняя сторона которого закрыта облицовкой, где находится дверца обеспечивающая доступ к органам управления для запуска аппарата в работу и регулирования режимов отопления.

5.2 Общий вид аппарата представлен на Рис.1 и состоит из:

- теплообменника с топкой, закрытого облицовочной панелью и установленного на ножках;
- трубы с дымоотводящим и воздухоподающим каналами (поз. 5);
- ветрозащиты дымоотводящего и воздухоподающего каналов (поз. 4), предназначенной для обеспечения устойчивого горения газа и предотвращения погасания пламени при сильном ветре.
- газогорелочного устройства с автоматикой регулирования и безопасности, (Рис.2), служащей для подачи газа к основной и запальной горелкам, регулирования температуры воды и автоматического отключения газа при:
 - погасании запальной горелки;
 - прекращении подачи газа;

В аппаратах АКГВ7.4М, АКГВ10М, АКГВ12М внутри теплообменника находится медный змеевик для обеспечения горячим водоснабжением (ГВС).

5.3 Управление аппаратом осуществляется при помощи кнопок, расположенных на автоматике (Рис.2): кнопки пьезорозжига (поз.6) и ручки-кнопки терморегулятора (поз.7).

На ручке терморегулятора имеется шкала. Установкой цифр шкалы против выступа на корпусе автоматики задаётся температура нагрева воды в аппарате.

В таблице 3 приведена ориентировочная температура воды в аппарате в зависимости от установки шкалы на ручке терморегулятора.

Таблица 3

Цифры на ручке терморегулятора	● выключено	★ розжиг	1	2	3	4	5	6	7
Температура воды, °С	-	-	40	48	56	65	74	82	90



Рис.1
Общий вид аппарата

1 - термометр; 2 – дверца; 3 – крышка облицовки; 4 – ветрозащита дымоотводящего и воздухоподводящего каналов; 5 – труба с дымоотводящим и воздухоподводящим каналами; 6 – патрубок выхода теплоносителя контура отопления (с обеих сторон); 7 - выходной патрубок контура ГВС(располагается выше, чем входной патрубок ГВС с другой стороны, только для аппаратов типа АКГВ); 8 – панель облицовки; 9 - патрубок входа теплоносителя контура отопления (с обеих сторон).

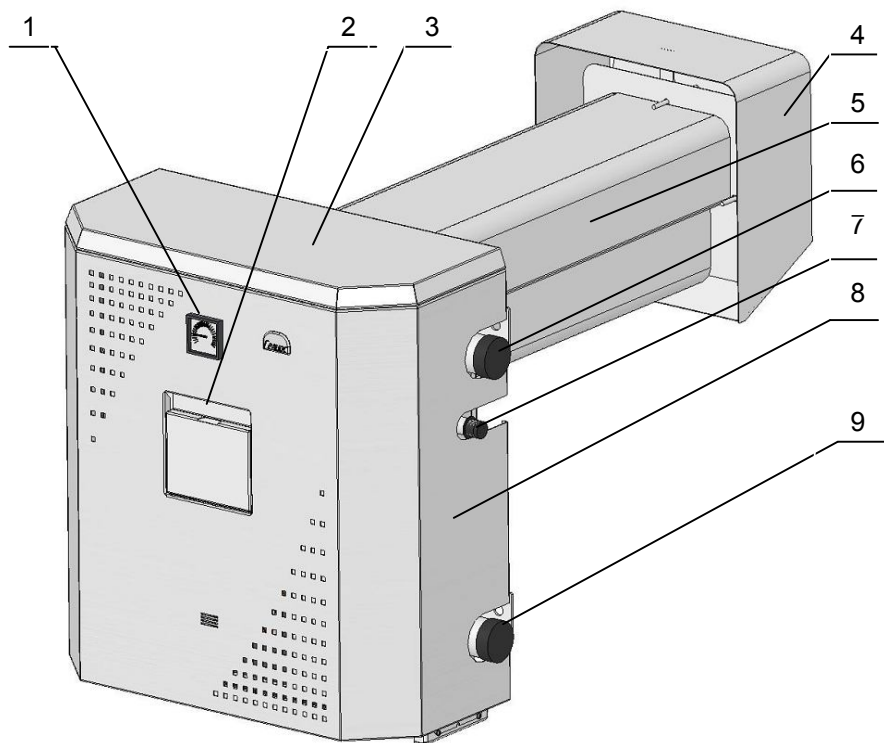

Рис. 2

Автоматика регулирования и безопасности

- 1 - основная горелка; 2 – эжектор; 3 - искровой электрод; 4 - запальная горелка;
- 5 – термopаpa; 6 - кнопка пьезорозжига; 7 - ручка-кнопка терморегулятора;
- 8 - корпус автоматики; 9 - патрубок подвода газа; 10 - стекло смотровое.

5.4 Схема облицовки аппарата представлена на Рис.3.
Корпус облицовки аппарата (поз.1) с крышкой (поз.3) установлен на 4-х штифтах (поз. 4) (на верхней части), которые входят в зацепление с пружинными захватами корпуса облицовки (поз.1).
Для снятия крышки облицовки, при необходимости очистки аппарата от сажи, необходимо преодолевая сопротивление пружинных захватов приподнять крышку до выхода 4-х штифтов из пружинных захватов на горизонтальной части корпуса облицовки. Монтаж крышки облицовки на аппарат осуществляется фиксацией штифтов в пружинных захватах в обратном порядке.

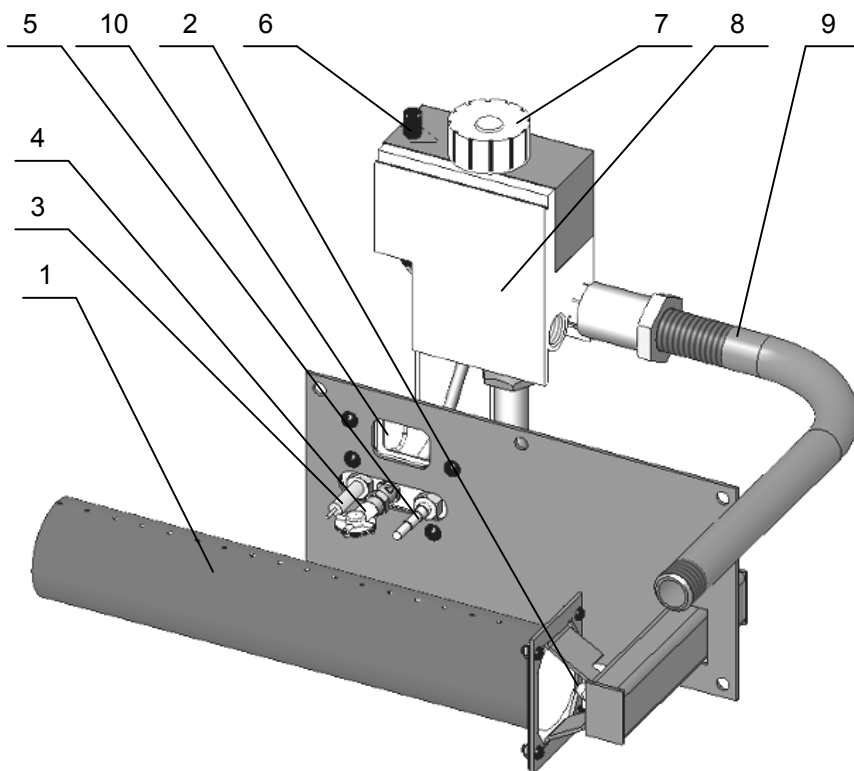

Рис. 3

Схема облицовки аппарата.

1 – корпус облицовки аппарата; 2 - дверца; 3 – крышка; 4 – штифт.

ПРИМЕЧАНИЕ: внешний вид облицовки аппаратов в зависимости от модели может незначительно отличаться от представленного на рисунке.

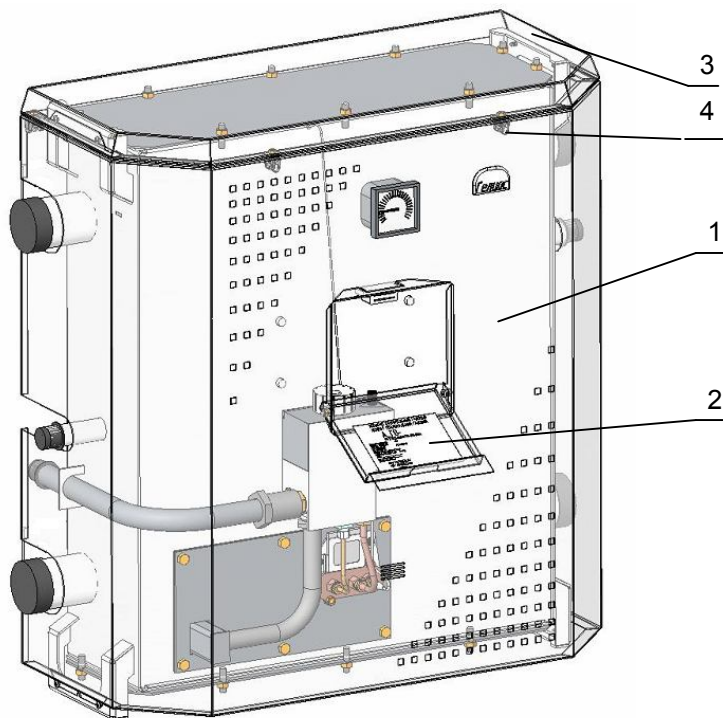

6. ПОДГОТОВКА АППАРАТА К РАБОТЕ

6.1 Работа по установке, подключению и пуску в эксплуатацию аппарата производится монтажными организациями совместно со службами газового хозяйства.

6.2 Помещение, в котором устанавливается аппарат, должно соответствовать требованиям ДНАОП 0.00-1-20-98 «Правила безопасности систем газоснабжения Украины», ДБН В.2.5-20-2001 «Газоснабжение», НАПБ А.01.001-95 «Правила пожарной безопасности в Украине».

6.3 Между предметами, расположенными вблизи наружной стены здания в месте установки аппарата, до края ветрозащиты дымоотводящего и воздухоподводящего канала должно быть не менее 0.5 м свободного пространства.

6.4 Аппарат устанавливается у стены из негорючих материалов на расстоянии не менее 60 мм. Если аппарат устанавливается у труднодоступной стены, ее поверхность должна быть изолирована стальным листом по листу асбеста толщиной 3мм и выступать на 100 мм за габариты корпуса.

Изоляция предусматривается от пола и должна выступать за габариты аппарата на 10 см с каждой стороны и 70 см сверху. Перед аппаратом должен быть проход 1 м.

Не допускается размещение ближе 1 м. от аппарата сгораемых предметов: мебели, штор, занавесок, ковров и т.п.

При установке аппарата на пол с деревянным покрытием, последний должен быть изолирован негорючими материалами, выступающими за габариты аппарата на 100 мм.

6.5 Монтаж аппарата с естественной циркуляцией выполняется по схеме, приведенной на Рис.4а, а с принудительной циркуляцией воды - по схеме, приведенной на Рис.4б.

6.6 При монтаже аппарата по схеме с естественной циркуляцией воды (Рис.4а) для улучшения условий циркуляции воды в отопительной системе предпочтительна установка аппарата как можно ниже уровня нагревательных приборов (радиаторов).

ВНИМАНИЕ! В случае отсутствия (или несоответствия указанному на рис.4б) предохранительного клапана поз.2 – претензии по гарантийному ремонту не принимаются.



Рис.4а

Схема монтажа аппарата с естественной циркуляцией воды.

1 - аппарат; 2 - расширительный бак; 3-главный стояк; 4 - радиатор; 5 - трубопровод обратной воды; 6 - сливная магистраль; 7 - подпиточный вентиль от водопровода; 8 - сигнальная труба; 9 - термометр; 10 - трубопровод ГВС (для АКГВ7.4М, АКГВ10М и АКГВ12М).

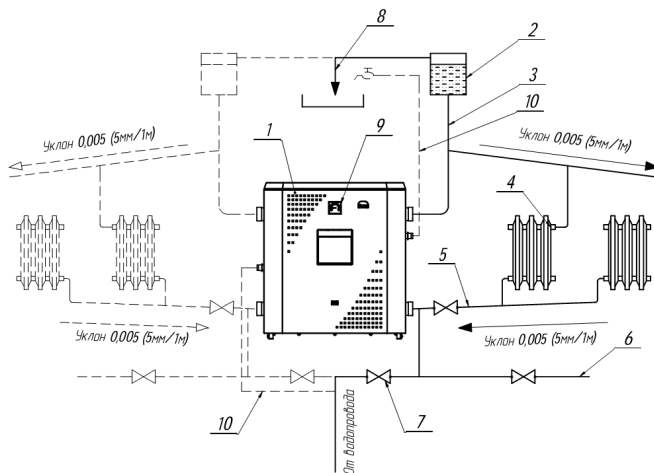

Рис.4б

Схема монтажа аппарата с принудительной циркуляцией воды.

1 - аппарат; 2 - предохранительный клапан 250 кПа (2,5 кгс/см²); 3 – автоматический воздухоотводчик; 4 – манометр; 5 – отсечной вентиль; 6 – расширительный мембранный бак; 7 – обратный клапан; 8 - циркуляционный насос; 9 - механический фильтр; 10 – радиатор; 11 – подпиточный вентиль от водопровода; 12 - трубопровод ГВС (для АКГВ7,4М, АКГВ10М и АКГВ12М); 13 – термометр.

6.7 Аппарат при его монтаже, по усмотрению потребителя, может устанавливаться как на пол, так и навешиваться на стену помещения, с учетом требований, изложенных в п.6.3 и 6.4.

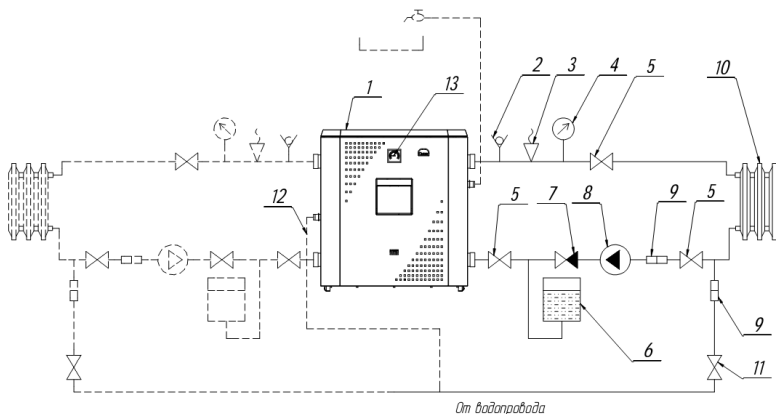
При напольном монтаже аппарата, в стене пробивается проем 260x260мм под трубу Рис.7, поз.2.

При настенном монтаже аппарата, дополнительно к проему 260x260мм, в стене выполняются 4 отверстия для шпилек двухрезьбовых (винт-шуруп сантехнический), на которые будет навешиваться аппарат.

Размеры шпилек, их монтаж в стену и навеска на них теплообменника аппарата, должны соответствовать Рис. 6. Возможны и другие варианты крепления, обеспечивающие надежную фиксацию аппарата на стене помещения, в котором устанавливается аппарат.

Схема расположения проема и отверстий на стене, а также, установочные размеры аппарата в зависимости от модели представлены на рисунке 5.

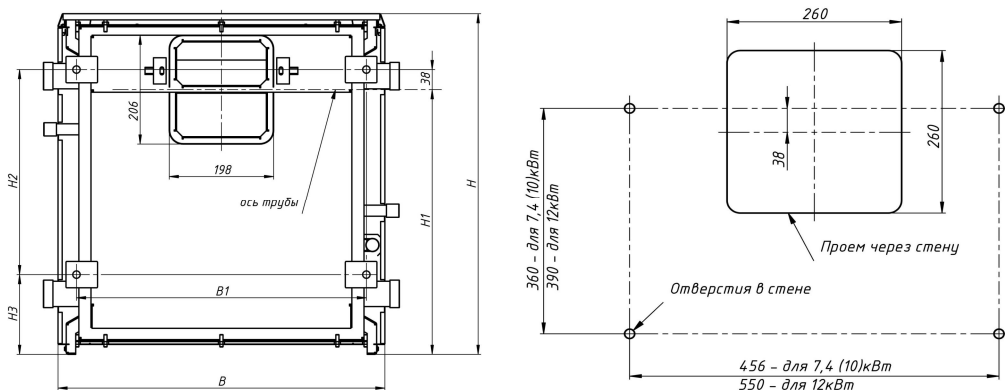

Модель аппарата	Размеры, мм					
	H	H1	H2	H3	B	B1
АКГВ7,4М, АОГВ7,4М, АКГВ10М, АОГВ10М	588	480	360	120	535	456
АКГВ12М, АОГВ12М	646	503	390	151	620	550

Рис.5

Расположение проема, отверстий и установочные размеры аппарата.



Рис.6

Монтаж шпильки двухрезьбовой и навеска аппарата.

После подготовительных работ по пробивке проема, отверстий и установке шпилек необходимо подсоединить трубу поз. 2 к аппарату поз.1 при помощи болтов и гаек поз.6,7 (см. Рис.7).

Затяжку производить до получения уклона трубы примерно 6 мм, направленного вниз в сторону улицы.

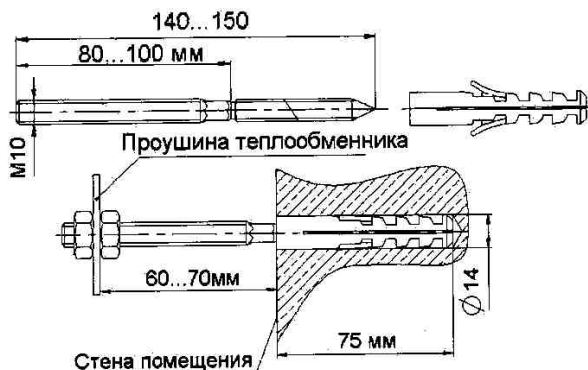
Навесить аппарата с трубой на шпильки выдерживая размер 60-70мм до проушины теплообменника (Рис.6).

Зафиксировать трубу в этом положении деревянными клиньями избегая ее деформации.

Отсоединить аппарат от трубы.

Заполнить полость между трубой и стенками пробитого проема цементным раствором.

После затвердения раствора уложить в канавки на задней стенке аппарата уплотнительный асбестовый шнур поз.8 Рис.7 из комплекта поставки, предварительно смочив его водой.

Предварительно закрутить на резьбовые части четырех шпилек, закрепленных в стене, по одной внутренней гайке М10 (Рис.6).

Навесить аппарат на шпильки таким образом, чтобы торец трубы вошел в канавки аппарата с вложенным для уплотнения соединения шнуром поз.8 Рис.7.

Произвести затяжку гаек поз.7 на болты поз.6 таким образом, чтобы обеспечить плотность соединения «аппарат-труба».

На резьбовые части четырех шпилек закрутить по одной наружной гайке М10 (Рис.6).

Произвести окончательную затяжку внутренних и наружных гаек до их касания проушины теплообменника (Рис.6).

Снаружи здания установить на 3 шпильки трубы обечайку ветрозащиты поз.3, распорные втулки поз.4, щиток ветрозащиты поз.5 и закрепить гайками поз.9 (см. Рис.7).



Рис.7

Монтажная схема установки аппарата

1 - аппарат; 2 – труба с дымоотводящим и воздухоподводящим каналами; 3 - обечайка ветрозащиты; 4 - втулки распорные; 5 - щиток ветрозащиты; 6 - болт М6х35; 7 - гайка М6; 8 - шнур асбестовый; 9 - гайка М6;

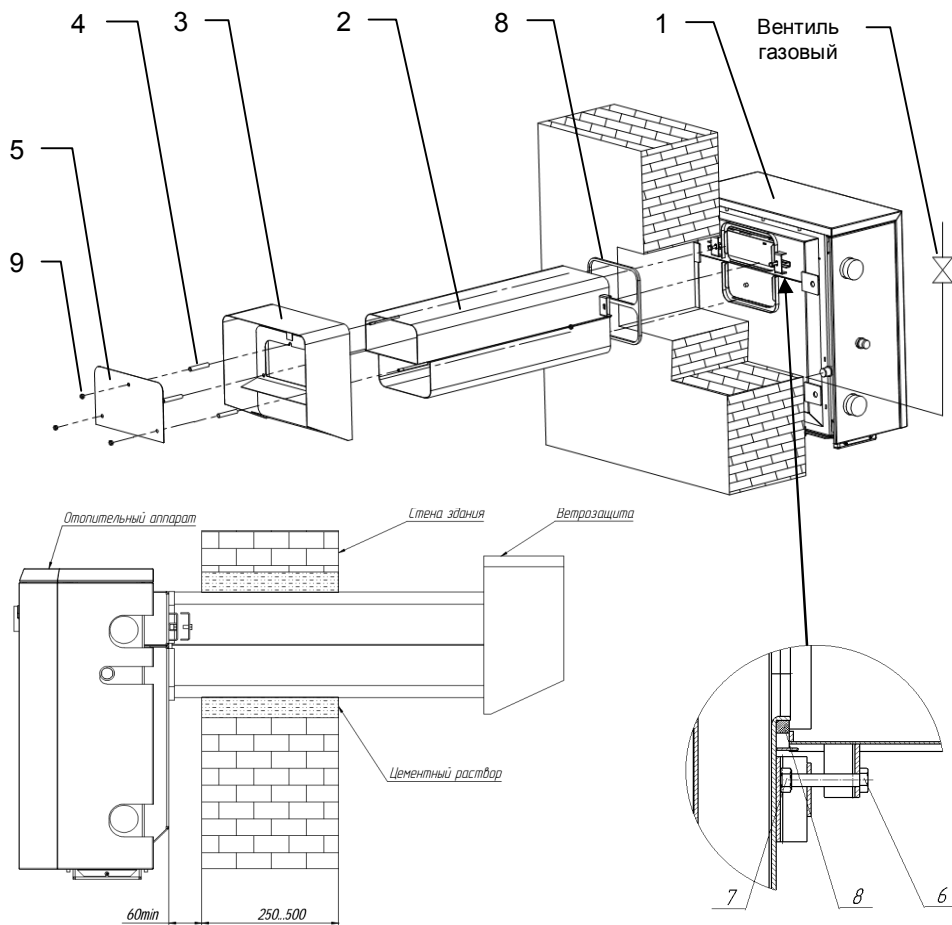

6.8 После выполнения монтажных работ по установке аппарата, присоедините аппарат к газопроводу и трубам системы отопления. На газоподводящей трубе перед аппаратом обязательно должен быть установлен газовый вентиль (Рис.7), перекрывающий доступ газа к аппарату. Соединительные трубы трубопроводов должны быть точно подогнаны к месту расположения входных штуцеров аппарата. Присоединение не должно сопровождаться взаимным натягом труб и узлов аппарата.

6.9 При монтаже аппарата согласно рис.4а – с естественной циркуляцией, необходимо: заполнить систему отопления и аппарат водой от водопроводной сети медленным открытием подпиточного вентиля поз.7.

Контроль заполнения системы осуществляется по сигнальной трубе поз.8. **Категорически запрещается установка запорной арматуры на стояке, идущем от аппарата.**

6.10 При монтаже аппарата согласно рис.4б – с принудительной циркуляцией воды, необходимо: заполнить систему отопления и аппарат водой от водопроводной сети медленным открытием подпиточного вентиля поз.11 до достижения номинального давления в системе.

Контроль давления в системе осуществляется манометром поз.4.

После заполнения системы следует включить циркуляционный насос поз.8 и при падении давления в системе откорректировать его путем открытия подпиточного вентиля поз.11.

6.11 В стакан, имеющийся на передней стенке теплообменника, необходимо залить веретенное масло, не вынимая при этом термобаллона от автоматики и термометра, установленных в него. Уровень масла в процессе эксплуатации необходимо контролировать не реже 1 раза в месяц и при необходимости доливать.

6.12 После монтажа проверьте газовые и водопроводные коммуникации аппарата на герметичность.

7. ПОРЯДОК РАБОТЫ

7.1 Проверьте заполнение системы отопления и аппарата водой.

ВНИМАНИЕ! Направление вращения ручки терморегулятора для включения аппарата и увеличения температуры - против часовой стрелки, а для снижения температуры и выключения аппарата - по часовой стрелке. Вращение ручки терморегулятора, для воспламенения основной горелки, возможно только после розжига растопочного факела.



7.2 Для включения аппарата необходимо открыть газовый кран на газопроводе. Начиная с позиции выключено «*», поверните ручку терморегулятора (поз. 7 рис.2) в позицию розжига «*». Нажмите и удерживайте ручку терморегулятора и одновременно нажимайте на кнопку пьезорозжига до тех пор, пока от искры не загорится растопочный факел. После загорания удерживайте ручку терморегулятора в течение 20...30 секунд. Отпустите ручку терморегулятора и проверьте, что растопочный факел остался гореть. Если он погас, повторите операцию снова до появления устойчивого пламени. Поверните ручку терморегулятора на отметку, соответствующую необходимой температуре, после чего должна воспламениться основная горелка. Для того, чтобы горел только растопочный факел поверните ручку терморегулятора с позиции выбранной температуры в позицию розжига «*».

7.3 Для выключения аппарата необходимо: повернуть ручку терморегулятора в положение «*» и закрыть газовый кран на газопроводе.

ВНИМАНИЕ! Для повторного включения аппарата, сразу после его выключения, необходимо выждать 40...60 секунд для того, чтобы термopара остыла до необходимой температуры и ЭДС, вырабатываемая ей, стала недостаточной для удержания клапана автоматики в открытом положении (в этот момент будет слышен слабый щелчок). В противном случае, при отпуске ручки терморегулятора, пламя запальной горелки гаснет.



8. ТЕХНИЧЕСКОЕ ОБСЛУЖИВАНИЕ

8.1 Наблюдение за работой аппарата возлагается на владельца, который обязан содержать аппарат в чистоте и исправном состоянии.

8.2 В случае прекращения работы аппарата в зимнее время на продолжительный срок (более суток) полностью слейте воду во избежание её замерзания.

8.3 Перед началом отопительного сезона проведите проверку дымоотводящего и воздухоподводящего каналов трубы, проверьте отсутствие пыли и мусора под аппаратом.

8.4 В процессе эксплуатации один раз в неделю проверяйте заполнение системы водой по наличию воды в расширительном бачке. При необходимости долейте воду. Без особой надобности воду из системы отопления сливать не рекомендуется.

8.5 Удалять накипь в системе отопления и аппарате можно путём промывки системы отопления и аппарата 10% кислотным раствором (10% H_2SO_4 и 90% воды) в течении 5-6 часов, подогревая раствор до 40-50°C, после чего раствор слить и промыть систему отопления и аппарат проточной водопроводной водой в течении 1 часа. При промывке соблюдать осторожность и при попадании кислоты на тело тщательно промыть эти места водой с мылом. Работать с раствором в защитных очках, халате и резиновых перчатках.

8.6 Техническое обслуживание и ремонт неисправного аппарата должны производить только квалифицированные работники эксплуатационной организации газового хозяйства в соответствии с инструкцией, утвержденной в установленном порядке.

8.7 Очистку от сажи нижней крышки аппарата выполняет владелец, для чего необходимо отвинтить гайки крепления крышки на нижней части теплообменника и снять крышку со шпилек.



9. ПРАВИЛА ТРАНСПОРТИРОВАНИЯ И ХРАНЕНИЯ

9.1. Аппарат транспортируется и хранится только в вертикальном положении.

9.2. При транспортировании не допускаются резкие встряхивания и кантовка аппарата. При нарушении указанного правила предприятие-изготовитель не несёт ответственности за сохранность аппарата. Повреждённые при транспортировке узлы автоматики и детали аппарата предприятие-изготовитель не высылает.

9.3. Не установленные аппараты должны храниться в упакованном виде в закрытых сухих помещениях с естественной вентиляцией. Температура воздуха в местах хранения от -50°C до $+40^{\circ}\text{C}$, относительной влажностью не более 80%.

9.4. Окружающая атмосфера в местах хранения не должна содержать примесей агрессивных газов и паров.

Внимание! При нарушении требований п.9, действие Гарантийных обязательств на аппарат не распространяется, ремонт и восстановление аппарата производится за счет владельца.



10. ВОЗМОЖНЫЕ НЕИСПРАВНОСТИ И МЕТОДЫ ИХ УСТРАНЕНИЯ

В таблице 4 представлен перечень неисправностей, устранить которые в состоянии владелец аппарата. При невозможности устранения обращайтесь в эксплуатационное управление газового хозяйства.

Таблица 4

№	Наименование неисправности, внешнее проявление и дополнительные признаки	Вероятная причина	Метод устранения
1	Нажатием на кнопку пьезорозжига не удается зажечь запальную горелку	Пробой изоляции искрового кабеля или керамического изолятора искрового электрода	Изолируйте высоковольтный кабель от металлических деталей аппарата в месте пробоя. Неисправный искровой электрод необходимо заменить.
2	Нажатием на пусковую кнопку не удается разжечь запальную горелку, пламя на запальнике гаснет, отрывается.	Закрыт кран перед аппаратом. Давление газа ниже 635 Па (65 мм вод. ст.)	Откройте кран перед аппаратом. Сообщите в управление газового хозяйства.
3	Пламя основной и запальной горелок гаснет.	Полный или частичный завал каналов дымоотводящего или воздухоподводящего.	Очистите каналы.



№	Наименование неисправности, внешнее проявление и дополнительные признаки	Вероятная причина	Метод устранения
4	Проскок или пульсация пламени на основной горелке.	Давление газа ниже 635 Па (65 мм вод. ст.)	Сообщите в управление газового хозяйства
5	Затруднена или отсутствует циркуляция воды в системе отопления, вследствие чего повышена (более 20град.С) разность температур в аппарате и на нагревательном приборе (радиаторе).	Недостаточное количество воды в системе отопления. Наличие воздуха в системе отопления. Неправильный монтаж системы. Значительные отложения накипи в системе отопления и аппарате.	Дополните систему отопления водой. Выпустите воздух заполнением системы отопления или другим способом. Удалите накипь как указано в пункте 8.5
6	Снижение эффективности отопления и повышенный расход газа.	Сажистые отложения на поверхностях камеры сгорания теплообменника аппарата. Значительные отложения накипи в системе отопления и аппарате.	Очистите внутренние поверхности камеры сгорания аппарата. Удалите накипь как указано в пункте 8.5.
7	Утечка продуктов сгорания в помещении.	Нарушено уплотнение между корпусом аппарата и газогорелочным устройством, верхней крышкой теплообменника и теплообменником, каналом дымоотводящим и воздухоподводящим и теплообменником	Восстановить герметичность прилегания газогорелочного устройства или крышек к корпусу аппарата подтяжкой гаек (болтов) или заменой прокладки. Подтяжка болтов крепления канала. Замена асбестового шнура.



№	Наименование неисправности, внешнее проявление и дополнительные признаки	Вероятная причина	Метод устранения
8	Не подается газ от автоматики регулирования на основную горелку (запальная горелка горит нормально).	Засорён эжектор, подводящий газ к основной горелке.	См. п. 1.6
9	Пламя запальной горелки гаснет при отпускании ручки терморегулятора (после удержания ручки 20...30 секунд).	Пламя запальной горелки не омывает кончик термопары. Пониженное давление в сети.	Вставить термопару до упора и зафиксировать положение термопары трубчатой гайкой (ключ S=10). Сообщите в управление газового хозяйства.



11. ГАРАНТИЙНЫЕ ОБЯЗАТЕЛЬСТВА

11.1. Предприятие-изготовитель гарантирует безотказную работу аппарата при соблюдении потребителем правил эксплуатации, ухода и хранения в течение 3 лет со дня продажи.

11.2. В течение гарантийного срока устранение неисправностей аппарата производится за счет предприятия-изготовителя.

11.3. В случае выхода из строя в течение гарантийного срока какого-либо узла по вине предприятия-изготовителя, специалист газового хозяйства совместно с владельцем аппарата должен составить акт, который вместе с заполненным гарантийным талоном и дефектным узлом высылается владельцем почтой предприятию-изготовителю по адресу, указанному в гарантийном талоне.

Примечание:

при отсутствии дефектного узла, гарантийного талона и акта, предприятие-изготовитель претензий не принимает.

11.4 Предприятие-изготовитель не несет ответственности и не гарантирует работу аппарата в случаях:

- несоблюдения правил установки, эксплуатации, обслуживания и ухода за аппаратом;
- небрежного хранения, обращения и транспортировки аппарата владельцем или торгующей организацией;
- если монтаж или ремонт аппарата производились лицами, на то не уполномоченными;
- по другим причинам, не зависящим от предприятия-изготовителя.

11.5 В случае необходимости замены узлов и деталей по истечении гарантийного срока владельцу аппарата надлежит обращаться в местное управление газового хозяйства.

11.6 При отсутствии штампа торгующей организации гарантийный срок исчисляется с даты выпуска аппарата.

11.7 Установленная безотказная наработка - не менее 2750 часов.

11.8 Срок службы аппарата до списания - не менее 14 лет.



**Уважаемый владелец аппарата АКГВ7,4М; АОГВ7,4М; АКГВ10М;
АОГВ10М; АКГВ12М; АОГВ12М "Гелиос"!**

*В целях улучшения обслуживания и более полного удовлетворения
Ваших потребностей просим сообщить Ваши замечания, предложения
и пожелания, касающиеся внешнего вида, качества, комплектации,
обслуживания и т. д. по адресу:*

65025, г. Одесса, 19 км Старокиевской дороги, ООО "Автодеталь",

*тел.: (0482) 756-71-83, (048) 756-71-57
(048) 774-62-66, 8 (067) 484-62-66,
8 800 502-20-50 (горячая линия).*

Благодарим за покупку!



СВИДЕТЕЛЬСТВО О ПРИЁМКЕ

Аппарат для отопления – АОГВ7,4М, АОГВ10М, АОГВ12М, или отопления и горячего водоснабжения – АКГВ7,4М, АКГВ10М, АКГВ12М, газовый бытовой, с герметичной камерой сгорания, отводом продуктов сгорания через дымоотводящий канал и забором воздуха для горения снаружи здания через воздухоподводящий канал, соответствует ТУ У 28.2-23862773-001-2001 и признан годным к эксплуатации.

Аппарат отрегулирован на использование природного газа с номинальным давлением перед соплом основной горелки 1274 Па (130 мм вод. ст.).

Аппарат прошел испытания на специальном стенде в условиях, аналогичных работе в системе отопления.

Заводской № _____

Дата изготовления _____

Подпись ответственного за приёмку _____

Штамп ОТК



ОТМЕТКА О ПРОДАЖЕ

Продавец _____

(наименование предприятия, организации)

Ф.И.О. продавца _____

Подпись _____

Дата продажи _____ Цена _____

М.П.

С руководством по эксплуатации, правилами транспортировки и условиями гарантийного обслуживания ознакомлен и согласен.

Подпись покупателя _____



**КОНТРОЛЬНЫЙ ТАЛОН №1
на установку аппарата**

АКГВ7,4М, АОГВ7,4М, АКГВ10М, АОГВ10М,

АКГВ12М, АОГВ12М «ГЕЛИОС»

(ненужное зачеркнуть)

Заполняется представителем эксплуатационной организации газового хозяйства при пуске газа.

Заводской № _____

1. Дата установки аппарата «__» _____ 200__ г.

2. Адрес установки аппарата

3. Адрес и телефон жилищно-эксплуатационной конторы

4. Адрес и телефон производственно-эксплуатационной конторы газового хозяйства

5. Кем произведён монтаж _____
(наименование организации, должность, фамилия)

6. Дата ввода аппарата в эксплуатацию «__» _____ 200__ г.

7. Кем произведён пуск газа и инструктаж по пользованию аппаратом

(наименование организации, должность, фамилия)

8. Инструктаж прослушан, правила пользования аппаратом освоены.

Фамилия владельца _____ Подпись _____

«__» _____ 200__ г.

9. Подпись ответственного лица эксплуатационной организации _____ газовой
хозяйства _____

(наименование организации, должность, фамилия)



КОНТРОЛЬНЫЙ ТАЛОН №2
первого пуска

АКГВ7,4М, АОГВ7,4М, АКГВ10М, АОГВ10М,

АКГВ12М, АОГВ12М «ГЕЛИОС»

(ненужное зачеркнуть)

Заполняется представителем эксплуатационной организации газового хозяйства или представителем специализированного сервисного центра при первом пуске аппарата.

Заводской № _____

1. Дата ввода аппарата в эксплуатацию «__» _____ 200__ г.

2. Кем произведена (на месте установки) регулировка и наладка аппарата _____

(наименование организации, должность, фамилия)

3. Кем произведён пуск аппарата и инструктаж по пользованию аппаратом

(наименование организации, должность, фамилия)

4. Инструктаж прослушан, правила пользования аппаратом освоены.

Фамилия владельца _____ Подпись _____

«__» _____ 200__ г.

5. Подпись представителя газового хозяйства или сервисного центра

(наименование организации, должность, фамилия)



АКТ О ПРОВЕРКЕ

Составлен «__» _____ 200__ г. о проверке

(условное обозначение аппарата)

изготовленного ООО «Автодеталь» в 200__ г.

и установленного по адресу:

Дата установки «__» _____ 200__ г.

1. Описание дефекта

2. Причины возникновения дефекта (транспортировка, монтаж, заводской дефект, неправильное обслуживание и эксплуатация и т.д.)

3. Заключение

Проверку произвел

(фамилия)

(наименование эксплуатационной организации газового хозяйства)

Владелец

(фамилия и подпись)



<p>ООО «Автодеталь» 65025, г. Одесса, 19км Старокиевский дороги тел.: (048)758-05-03 (0482)55-63-60</p> <p>Талон №1</p> <p>на гарантийный ремонт аппарата отопительного газового бытового А__ГВ__</p> <p>Заводской № _____</p>	<p>ООО «Автодеталь» 65025, г. Одесса, 19км Старокиевский дороги тел.: (048)758-05-03 (0482)55-63-60</p> <p>Талон №1</p> <p>на гарантийный ремонт аппарата отопительного газового бытового А__ГВ__</p> <p>Заводской № _____</p>
<p>Неисправность _____</p> <p>Выполнена работа по устранению неисправности _____</p> <p>Дата «__» _____ 200__ г. Подпись _____</p>	<p>Неисправность _____</p> <p>Выполнена работа по устранению неисправности _____</p> <p>Дата «__» _____ 200__ г. Подпись _____</p>



<p>ООО «Автодеталь» 65025, г. Одесса, 19км Старокиевский дороги тел.: (048)758-05-03 (0482)55-63-60</p> <p>Талон №2</p> <p>на гарантийный ремонт аппарата отопительного газового бытового А__ГВ__</p> <p>Заводской № _____</p>	<p>ООО «Автодеталь» 65025, г. Одесса, 19км Старокиевский дороги тел.: (048)758-05-03 (0482)55-63-60</p> <p>Талон №2</p> <p>на гарантийный ремонт аппарата отопительного газового бытового А__ГВ__</p> <p>Заводской № _____</p>
<p>Неисправность _____</p> <p>Выполнена работа по устранению неисправности _____</p> <p>Дата «__» _____ 200__ г. Подпись _____</p>	<p>Неисправность _____</p> <p>Выполнена работа по устранению неисправности _____</p> <p>Дата «__» _____ 200__ г. Подпись _____</p>



<p>ООО «Автодеталь» 65025, г. Одесса, 19км Старокиевский дороги тел.: (048)758-05-03 (0482)55-63-60</p> <p>Талон №3</p> <p>на гарантийный ремонт аппарата отопительного газового бытового А__ГВ__</p> <p>Заводской № _____</p>	<p>ООО «Автодеталь» 65025, г. Одесса, 19км Старокиевский дороги тел.: (048)758-05-03 (0482)55-63-60</p> <p>Талон №3</p> <p>на гарантийный ремонт аппарата отопительного газового бытового А__ГВ__</p> <p>Заводской № _____</p>
<p>Неисправность _____ _____</p> <p>Выполнена работа по устранению неисправности _____ _____</p> <p>Дата «__» _____ 200__ г. Подпись _____</p>	<p>Неисправность _____ _____</p> <p>Выполнена работа по устранению неисправности _____ _____</p> <p>Дата «__» _____ 200__ г. Подпись _____</p>



<p>ООО «Автодеталь» 65025, г. Одесса, 19км Старокиевский дороги тел.: (048)758-05-03 (0482)55-63-60</p> <p>Талон №4</p> <p>на гарантийный ремонт аппарата отопительного газового бытового А__ГВ__</p> <p>Заводской № _____</p>	<p>ООО «Автодеталь» 65025, г. Одесса, 19км Старокиевский дороги тел.: (048)758-05-03 (0482)55-63-60</p> <p>Талон №4</p> <p>на гарантийный ремонт аппарата отопительного газового бытового А__ГВ__</p> <p>Заводской № _____</p>
<p>Неисправность _____</p> <p>Выполнена работа по устранению неисправности _____</p> <p>Дата «__» _____ 200__ г. Подпись _____</p>	<p>Неисправность _____</p> <p>Выполнена работа по устранению неисправности _____</p> <p>Дата «__» _____ 200__ г. Подпись _____</p>



<p>ООО «Автодеталь» 65025, г. Одесса, 19км Старокиевский дороги тел.: (048)758-05-03 (0482)55-63-60</p> <p>Талон №5</p> <p>на гарантийный ремонт аппарата отопительного газового бытового А__ГВ__</p> <p>Заводской № _____</p>	<p>ООО «Автодеталь» 65025, г. Одесса, 19км Старокиевский дороги тел.: (048)758-05-03 (0482)55-63-60</p> <p>Талон №5</p> <p>на гарантийный ремонт аппарата отопительного газового бытового А__ГВ__</p> <p>Заводской № _____</p>
<p>Неисправность _____ _____ _____ _____</p> <p>Выполнена работа по устранению неисправности _____ _____ _____</p> <p>Дата «__» _____ 200__ г. Подпись _____</p>	<p>Неисправность _____ _____ _____ _____</p> <p>Выполнена работа по устранению неисправности _____ _____ _____</p> <p>Дата «__» _____ 200__ г. Подпись _____</p>



ПРИМЕЧАНИЯ
