



# ООО «АВТОДЕТАЛЬ»



АППАРАТЫ ОТОПИТЕЛЬНЫЕ  
ГАЗОВЫЕ БЫТОВЫЕ БЕЗДЫМОХОДНЫЕ  
С ВОДЯНЫМ КОНТУРОМ АОГВ7.4, АОГВ10  
И ДВУХКОНТУРНЫЕ АКГВ7.4, АКГВ10  
*Торговая марка «ГЕЛИОС»*



Производство  
сертифицировано  
по стандарту  
ISO 9001:2001

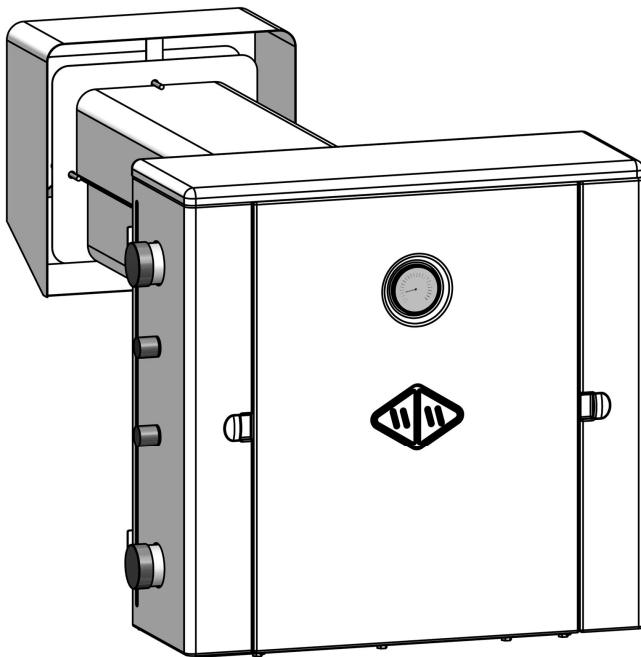

081

Руководство по эксплуатации АОГВ10.01.000РЭ

ОДЕССА



## СОДЕРЖАНИЕ

1. ОБЩИЕ УКАЗАНИЯ.....	4
2. ТЕХНИЧЕСКИЕ ДАННЫЕ.....	6
3. КОМПЛЕКТ ПОСТАВКИ.....	7
4. ТРЕБОВАНИЯ ПО ТЕХНИКЕ БЕЗОПАСНОСТИ .....	7
5. УСТРОЙСТВО И УПРАВЛЕНИЕ АППАРАТОМ .....	9
6. ПОДГОТОВКА АППАРАТА К РАБОТЕ .....	12
7. ПОРЯДОК РАБОТЫ .....	16
8. ТЕХНИЧЕСКОЕ ОБСЛУЖИВАНИЕ.....	16
9. ПРАВИЛА ТРАНСПОРТИРОВАНИЯ И ХРАНЕНИЯ .....	17
10. ВОЗМОЖНЫЕ НЕИСПРАВНОСТИ И МЕТОДЫ ИХ УСТРАНЕНИЯ....	18
11. ГАРАНТИЙНЫЕ ОБЯЗАТЕЛЬСТВА.....	20
СВИДЕТЕЛЬСТВО О ПРИЁМКЕ .....	21
ОТМЕТКА О ПРОДАЖЕ .....	21
КОНТРОЛЬНЫЙ ТАЛОН .....	22
АКТ О ПРОВЕРКЕ .....	23
ТАЛОНЫ НА ГАРАНТИЙНЫЙ РЕМОНТ .....	25
ПРИМЕЧАНИЯ.....	35



## **Уважаемый покупатель!**

Для безопасной установки и эксплуатации, безотказной работы аппарата в течение всего срока службы, и наиболее эффективного использования газообразного топлива просим Вас внимательно изучить настоящее руководство.

При покупке аппарата убедитесь в правильности заполнения торгующей организацией талонов на гарантийный ремонт, проверьте комплектность и товарный вид аппарата.

После продажи аппарата покупателю предприятие-изготовитель не принимает претензий по некомплектности и механическим повреждениям.

Транспортировка аппарата разрешается только в вертикальном положении.

Изготовитель постоянно работает над усовершенствованием конструкции аппарата и улучшением его качества, поэтому возможны небольшие расхождения между Вашим аппаратом и описанием в настоящем руководстве.

Аппарат прошел сертификацию и соответствует всем требованиям безопасности и экологии, установленным стандартом ДСТУ 2205-93 (ГОСТ 20219-93) "Аппараты отопительные газовые бытовые с водяным контуром. Общие технические условия".



## 1. ОБЩИЕ УКАЗАНИЯ

1.1 Аппарат отопительный газовый бытовой типа **АОГВ** с отводом продуктов сгорания через наружную стену – является одноконтурным и предназначен для местного водяного отопления жилых и служебных помещений.

Аппарат отопительный газовый бытовой типа **АКГВ** является двухконтурным, второй контур которого обеспечивает горячее водоснабжение.

1.2 Аппараты выпускаются в двух исполнениях: **правом** и **левом**.

В аппарате **правого** исполнения органы управления и подвод газа расположены с правой стороны, а патрубки для подсоединения - с левой.

В аппаратах **левого** исполнения органы управления и подвод газа расположены с левой стороны, а патрубки для подсоединения аппарата - с правой.

Примеры условного обозначения аппаратов:

- АОГВ7,4 – одноконтурный, мощностью 7,4кВт., правого исполнения;

- АКГВ7,4Л – двухконтурный, мощностью 7,4кВт., левого исполнения;

- АКГВ10Л – двухконтурный, мощностью 10кВт., левого исполнения;

- АКГВ10 – двухконтурный, мощностью 10кВт., правого исполнения;

Ориентировочная площадь отапливаемого помещения и рекомендуемый объем воды в системе отопления, указаны в таблице 1.

**Таблица 1**

Параметры	Аппарат	
	АОГВ (АКГВ) 7,4	АОГВ (АКГВ) 10
Площадь отапливаемого помещения при высоте потолка 2,7...3м, м <sup>2</sup>	75	100
Объем воды в системе отопления при установке: - чугунных радиаторов, л - ребристых труб, л	110	150
	70	95

В объем воды входят: ёмкость радиаторов или чугунных труб, ёмкость соединительных труб и вместимость теплообменника самого аппарата (15л). В противном случае мощность теплосъёма системы отопления будет превышать мощность аппарата. Эффективность отопления зависит от теплоизолирующих свойств стен, наличия сквозняков, погодных условий и т.д.

**Примечание:** В зависимости от погодных условий, в зимнее время, аппарат может работать в таком режиме, когда регулирующая автоматика не отключает полностью основную горелку (пламя горелки уменьшается, но не гаснет совсем). Это объясняется тем, что теплосъём с батареей отопления повышен и для поддержания температуры, установленной владельцем аппарата, постоянно необходим подогрев теплообменника аппарата.



1.3 Аппарат имеет герметичную камеру сгорания, т.е. осуществляет забор воздуха снаружи здания и выпуск продуктов сгорания за пределы здания по собственным горизонтальным каналам через трубу рис.3 поз.2, монтируемую в проеме наружной стены здания, и ветрозащитное устройство снаружи, потому не требует вертикального дымохода.

1.4 Аппарат рассчитан на его применение в открытой системе отопления, монтаж которой выполняется в соответствии с рис.7 настоящего руководства.

1.5 Смонтированный аппарат может быть пущен в эксплуатацию только после приемки его работником местного управления газового хозяйства, инструктажа владельца и заполнения вкладыша.

1.6 Работы по монтажу (газовая часть) должна выполнять специализированная организация по проекту, утвержденному местным управлением газового хозяйства.

1.7 Уход за аппаратом осуществляет владелец, а профилактическое обслуживание и ремонт выполняют специалисты местного газового хозяйства.

1.8 Проверку и чистку дымохода выполняет домовладелец.

При засорении отверстия эжектора рис.2, поз.8, подающего газ в основную горелку, необходимо, при выключенной автоматике перекрыть подачу газа к аппарату, отсоединить газовую магистраль и демонтировать газогорелочное устройство (рис.2). Затем снять основную горелку рис.2, поз.3. и мягкой проволокой  $d=1\text{мм}$ . прочистить отверстие в эжекторе не нарушая при этом его диаметра. Сборку произвести в обратной последовательности.

### **Внимание!**

**После сборки необходимо обязательно проверить герметичность всех соединений мыльным раствором при пробном включении аппарата.**

1.9 Аппарат оснащен регулирующей автоматикой "630 EUROSIT" производства Италии, отвечающей требованиям действующих стандартов по безопасности.

Автоматика снабжена многофункциональной рукояткой управления и кнопкой пьезорозжига.

Перед началом работ необходимо ознакомиться с прилагаемой инструкцией по эксплуатации «630 EUROSIT».

### **Внимание!**

**Категорически запрещается зажим, с помощью ключа, искрового электрода автоматики во избежание повреждения его керамической изоляции.**



## 2. ТЕХНИЧЕСКИЕ ДАННЫЕ.

Параметры	Аппарат			
	АОГВ 7,4	АКГВ 7,4	АОГВ 10	АКГВ 10
Вид газа	природный ГОСТ 5542-87			
Давление газа перед основной горелкой, Па (мм вод. ст.)	- номинальное 1274 (130) - минимальное 635 (65) - максимальное 1764 (180)			
Номинальная мощность, кВт	7,4±0.5		10±0.5	
Номинальная тепловая мощность запальной горелки, Вт, не более	250			
Расход газа, м <sup>3</sup> /ч, не более	0,8		1,1	
Коэффициент полезного действия в отопительном режиме, %, не менее	90			
Индекс оксида углерода, % об., не более	0,05			
Диапазон поддержания температуры нагрева воды в теплообменнике, °С	40...90			
Колебания температуры воды от заданной, °С	±5			
Разрежение в дымоходе, Па (мм. вод.ст.); минимальное максимальное	2,94(0,3) 29,4(3,0)			
Вместимость теплообменника, л	15			
Давление воды в системе отопления, кПа, не более	100			
Диаметр резьбы на входном патрубке газопровода аппарата	G1/2			
Диаметр резьбы патрубков отопления	G1 1/2			
Диаметр резьбы патрубков ГВС	-	G1/2	-	G1/2
Толщина стены здания, сквозь которую проходит труба ветрозащиты, мм:	250-500			
Габаритные размеры, мм: высота ширина глубина	715±3 695±3 235±3			
Допустимая скорость ветра со стороны ветрозащиты, м/с, не более	20			
Масса аппарата, кг, не более:	36	38	36	38
Масса ветрозащиты, кг, не более:	6,8			
Расход воды в режиме горячего водоснабжения, при перепаде температур на входе и выходе – 30° С, л/час	-	120	-	160
Сведения о содержании цветных металлов, кг алюминиевые сплавы медь и сплавы на медной основе цинковые сплавы	0,3 0,14 0,1	0,3 1,4 0,1	0,3 0,14 0,1	0,3 1,4 0,1



### 3. КОМПЛЕКТ ПОСТАВКИ

В комплект поставки входят:

#### **в упаковке (место №1)**

- аппарат в сборе, шт. ....	1
- руководство по эксплуатации, экз. ....	1*
- эксплуатационная документация на автоматику "630 EUROSIT", экз. ....	1*
- проставок, шт. ....	3*
- шнур уплотнительный, шт. ....	1*
- болты М6х35, шт. ....	2*
- гайки М6, шт. ....	5*

#### **в упаковке (место №2)**

- труба дымоходная .....	1
--------------------------	---

#### **в упаковке (место №3)**

- обечайка, шт. ....	1
- щиток наружный, шт. ....	1

\* в пакете, вложенном в упаковку

### 4. ТРЕБОВАНИЯ ПО ТЕХНИКЕ БЕЗОПАСНОСТИ

4.1 Во избежание аварий и несчастных случаев категорически **запрещается**:

- включать аппарат лицам, незнакомым с правилами эксплуатации;
- самостоятельно устранять неисправности в работе аппарата, автоматики безопасности и регулирования;
- производить ремонт и вносить какие-либо изменения в аппарат, газопровод;
- класть на аппарат и трубопроводы легко воспламеняющиеся предметы (бумагу, тряпки и т.д.);
- пользоваться горячей водой отопительного контура для бытовых целей;
- применять огонь для обнаружения утечек газа (для этих целей использовать только мыльную эмульсию);
- устанавливать трубу поз.12, рис.1 вблизи источников открытого огня;
- включать аппарат без предварительного заполнения системы отопления и аппарата водой;
- производить соединение труб сваркой;
- рассверливать какие-либо отверстия;
- оставлять работающий аппарат на длительное время без присмотра;

4.2 При установке аппарата в помещении должны быть выполнены требования по размещению и установке, изложенные в разделе 6 ДБН В.2.5-20-2001 «Газоснабжение».

4.3 Аппарат должен быть установлен совместно с входящим в комплект его поставки дымоходом, состоящим из трубы и ветрозащитного устройства в виде щитка и обечайки. Монтаж дымохода и присоединение к нему аппарата должны быть выполнены в соответствии с п. 6. 7. настоящей инструкции.



4.4 При нормальной работе аппарата и исправном газопроводе в помещении не должно ощущаться запаха газа.

**Внимание!** Появление запаха газа свидетельствует об утечке, возникающей вследствие неисправности аппарата или газопровода.

4.5 При появлении запаха газа в помещении необходимо:

- закрыть общий газовый кран, находящийся на газопроводе перед аппаратом;
- немедленно погасить все открытые огни, не курить, не зажигать спички, не пользоваться электрическими выключателями и штепселями во избежание искрообразования;
- тщательно проветрить помещение;
- сообщить аварийной службе газового хозяйства об утечке газа для производства срочного ремонта;

4.6 При обнаружении неисправностей в работе аппарата необходимо обратиться в ремонтный пункт местного управления газового хозяйства и до устранения неисправностей аппаратом не пользоваться.

4.7 Признаки отравления газом и первая помощь. При нарушении герметичности соединений дымохода, нижней и верхней крышек с корпусом теплообменника, может произойти отравление оксидом углерода (угарным газом).

**Признаками отравления являются:** тяжесть в голове, сильное сердцебиение, шум в ушах, головокружение, общая слабость.

Затем могут появиться: тошнота, рвота, одышка, нарушение двигательных функций, потеря сознания, прекращается дыхание.

**Для оказания первой помощи пострадавшему примите следующие меры:**

- вызовите скорую помощь;
- вынесите пострадавшего на свежий воздух, тепло укутайте и не давайте уснуть;
- при потере сознания дайте понюхать нашатырный спирт;

Если пострадавший находится не только без сознания, но и перестает нормально дышать, следует немедленно приступить к проведению искусственного дыхания.

4.8 Владелец аппарата должен следить за возможным образованием наростов льда на нижней части ветрозащитного устройства - щитков и обечайки, закрепленных снаружи на торце трубы.





**Для исключения случаев нанесения травм окружающим необходимо оградить место возможного падения ледяных наростов (сосулек льда) стационарным ограждением, деревянным или металлическим. Размеры ограждения по горизонтали не менее 800х800мм.**

## 5. УСТРОЙСТВО И УПРАВЛЕНИЕ АППАРАТОМ

5.1 Аппарат выполнен в виде навесного настенного шкафа, боковая сторона которого с правой (у аппарата правого исполнения) или левой стороны (у аппарата левого исполнения) закрыта открывающейся дверкой, обеспечивающей доступ к газогорелочному устройству, предназначенному для запуска и остановки аппарата, а также, управления режимами отопления. В аппаратах АКГВ внутри теплообменника дополнительно установлен медный змеевик для обеспечения горячим водоснабжением (ГВС). Основные части аппарата представлены на рис.1.



Рис.1 – устройство аппарата

1-верхняя крышка облицовки; 2-передняя панель облицовки; 3-термометр; 4- дверца; 5-фальшдверца; 6-выходной патрубок контура отопления; 7-выходной патрубок контура горячего водоснабжения (в аппаратах АКГВ); 8-входной патрубок контура горячего водоснабжения (в аппаратах АКГВ); 9-входной патрубок контура отопления; 10-газогорелочное устройство; 11-теплообменник; 12-ветрозащита; 13-термобаллоны автоматики и термометра;

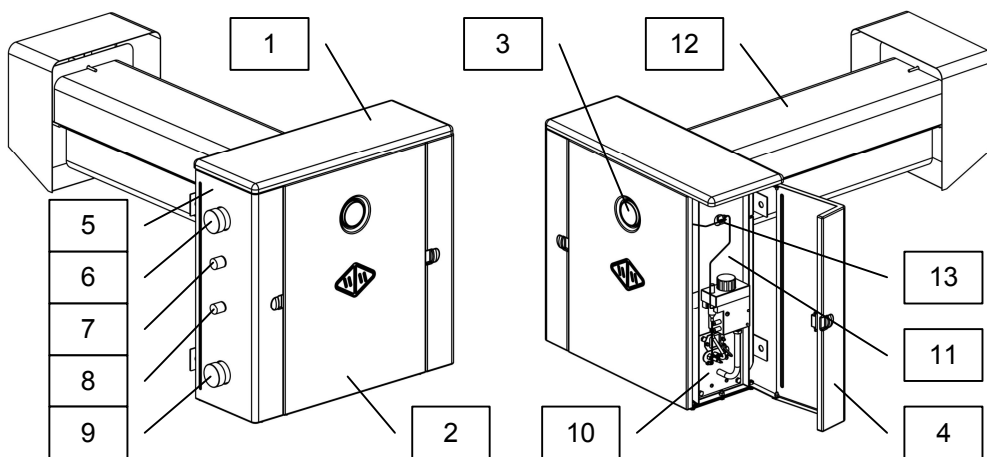

5.2 Газогорелочное устройство аппарата (рис. 1, поз.10) - рис.2, предназначено для подачи газа к основной и запальной горелкам, регулирования температуры воды в контуре отопления, а также, автоматического отключения газа при:

- погасании запальной горелки;
- прекращении подачи газа;
- отсутствии тяги в дымоходе;



Рис.2 – газогорелочное устройство аппарата

1-автоматика EUROSIT 630; 2-ручка-кнопка терморегулятора; 3-основная горелка; 4-кнопка пьезорозжига; 5-запальная горелка; 6-искровой электрод; 7-термопара; 8-эжектор; 9-патрубок подключения к газовой сети;

**Примечание:** В случае засорения дымохода, погаснут основная и запальная горелки. Температура термопары поз.7 снизится и соответственно понизится напряжение, удерживающее клапан подачи газа в открытом состоянии. Клапан закрывается, подача газа на горелки прекращается.

5.3 Управление аппаратом осуществляется при помощи кнопок, расположенных на автоматике **EUROSIT 630**: кнопки пьезорозжига - рис.2, поз. 4 и ручки - кнопки терморегулятора рис.2, поз. 2.

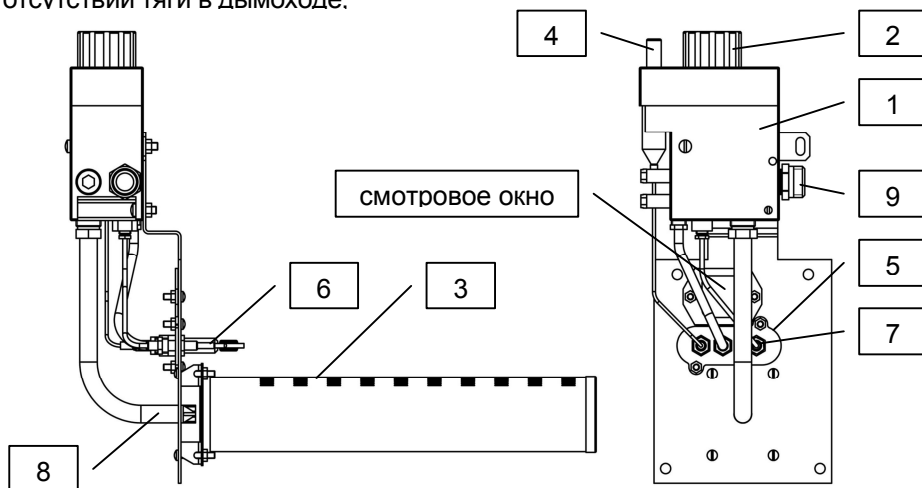
На ручке терморегулятора имеется шкала. Установкой цифр шкалы против выступа на корпусе автоматики задается температура нагрева воды.

В таблице 2 приведена ориентировочная температура воды в аппарате в зависимости от установки шкалы на ручке терморегулятора.

Таблица 2

Цифры на ручке терморегулятора	●	1	2	3	4	5	6	7
Температура воды, град.С	выкл	40	48	56	65	74	82	90



5.4 Ветрозащита аппарата (рис.1, поз.12) - рис.3, предназначена для подвода свежего воздуха в камеру сгорания аппарата, отвода продуктов сгорания и обеспечения устойчивой работы аппарата при порывах ветра.



Рис.3 – ветрозащита аппарата

1-шнур уплотнительный; 2-труба; 3-обечайка; 4-проставок; 5-щиток наружный; 6-гайка;

5.5 Верхняя крышка облицовки аппарата рис.4, поз.1 (рис.1, поз.1) установлена на 2-х захватах рис.4, поз.2, которые входят в зацепление с кронштейнами поз.3 крепления передней облицовочной панели рис.1, поз.2 и 2-х фиксаторах положения рис.4, поз.4, которые вставлены в пазы кронштейнов поз. 5. Для снятия крышки, при необходимости очистки аппарата от сажи, необходимо:

- отогнуть концы фиксаторов поз. 4 (если они загнуты) из положения 1 в положение 2, как показано на виде А;
- приподнять заднюю сторону крышки до выхода язычков фиксаторов поз.4 из пазов кронштейнов поз. 5 (см. рис. 4, фото 1);
- удерживая крышку облицовки в наклонном положении, выдвинуть её в сторону патрубков системы отопления и поднять вверх (см. рис.4, фото 2);

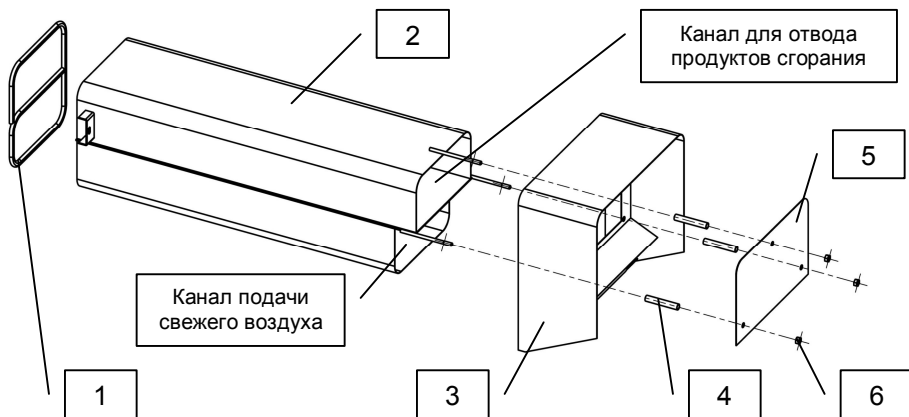
Монтаж верхней облицовочной крышки на аппарат осуществляется в обратном порядке.

Рекомендуется не отгибать вновь концы фиксаторов поз.4 из положения 2 в положение 1, т.к. периодическая их отгибка и подгибка приведет к их поломке.

При необходимости демонтажа аппарата и его транспортировки, отгибка концов фиксаторов поз.4 обязательна.



Вид на кронштейны крепления крышки облицовки спереди аппарата.

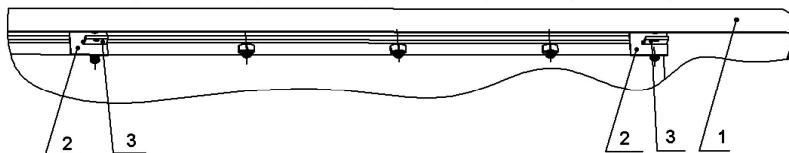

Вид на кронштейны крепления крышки облицовки сзади аппарата.



Фото 1



Фото 2

Рис.4 – монтаж (демонтаж) верхней крышки облицовки  
1-верхняя крышка облицовки; 2-захват; 3-кронштейн; 4-фиксатор; 5-кронштейн;

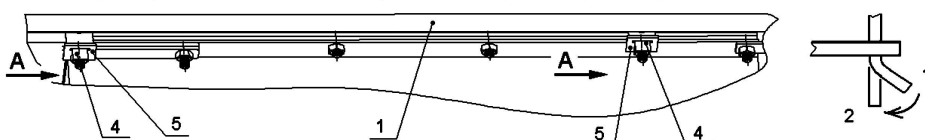
## 6. ПОДГОТОВКА АППАРАТА К РАБОТЕ

6.1 Работа по установке, подключению и пуску в эксплуатацию аппаратов производится монтажными организациями совместно со службами газового хозяйства.

6.2 Помещение, в котором устанавливается аппарат, должно соответствовать требованиям ДНАОП 0.0012098 "Правила безопасности систем газоснабжения Украины", ДБН В.2.5-20-2001 "Газоснабжение", НАПБ А.01.00195 «Правила пожарной безопасности в Украине».

6.3 Между предметами, расположенными вблизи наружной стены здания в месте установки аппарата и ветрозащитным устройством аппарата должно быть не менее 0,5 м свободного пространства.



6.4 При установке аппарата необходимо, чтобы расстояние между его задней стенкой и несгораемой стеной помещения, в котором он устанавливается, было не менее 60 мм. (см.рис.5).

Если аппарат устанавливается у трудносгораемой стены, её поверхность должна быть изолирована стальным листом по листу асбеста толщиной 3 мм. и выступать на 10 см. за габариты корпуса. Перед аппаратом должен быть проход 1 м. Расстояние от стены до газовой аппаратуры должно быть не менее 60 см. Не допускается размещение ближе 1 м. от аппарата сгораемых предметов (мебель, шторы, занавески, ковры и т.п.).

В помещении с деревянными полами, пол под аппаратом должен быть изолирован стальным листом по листу асбеста толщиной 3 мм. Изоляция должна выступать за габариты корпуса на 10 см.

6.5 Для улучшения условий циркуляции воды в отопительной системе предпочтительна установка аппарата как можно ниже уровня нагревательных приборов (радиаторов).

6.6 При установке аппарата выполните (с учетом исполнения аппарата) на стене разметку отверстий под анкера и проема для трубы в соответствии с рисунком 5.



Рис.5 – разметка отверстий и проема

Для устойчивой работы аппарата вывод трубы с ветрозащитой осуществлять в ветрозащищенную сторону.

6.7 В наружной стене здания пробейте проем 260мм x 260мм для трубы рис.6, поз.3, и отверстия под анкера, руководствуясь требованиями, изложенными в п.6.3 и 6.4. После подготовительных работ по пробивке проема и установки анкеров, необходимо подсоединить трубу к аппарату при помощи болтов 9

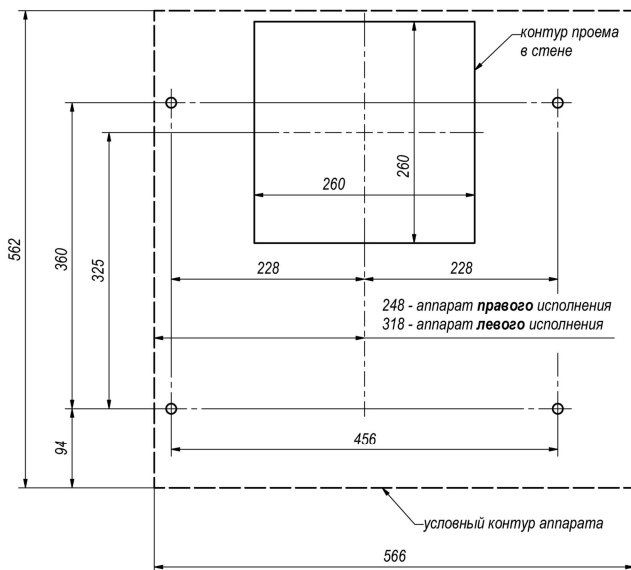

и гайк 10 (рис.6), навесить аппарат с трубой на анкера, выдерживая размер 60мм. (рис.6) с уклоном трубы наружу примерно 6мм. Зафиксировать трубу в этом положении деревянными клиньями, избегая ее деформации. Отсоединить аппарат от трубы. Заполнить полость между трубой и стенками пробитого канала цементным раствором. После затвердения раствора уложить в канавки на задней стенке аппарата шнур уплотнительный рис.6, поз.11, предварительно смочив его водой. Произвести навеску на анкера и состыковку аппарата через уплотнительный шнур с трубой, соединить их окончательно между собой болтами 9 и гайками 10.



Рис.6 – монтаж аппарата с ветрозащитой

1-газовая магистраль; 2-вентиль газовый; 3-труба; 4-аппарат; 5-обечайка;  
6-проставок; 7-щиток наружный; 8-гайка М6 (3шт.); 9-болт М6х35 (2шт.); 10-гайка М6 (2шт.);  
11-шнур уплотнительный;

6.8 Установку ветрозащитного устройства выполнить в соответствии с рис.6, в следующей последовательности:

- установить снаружи здания на три шпильки трубы поз.3 обечайку поз.5;
- установить на шпильки вплотную к обечайке проставки поз.6 - 3шт;
- установить на шпильки вплотную к проставкам щиток наружный поз.7;
- произвести затяжку гаек поз.8 – 3шт;

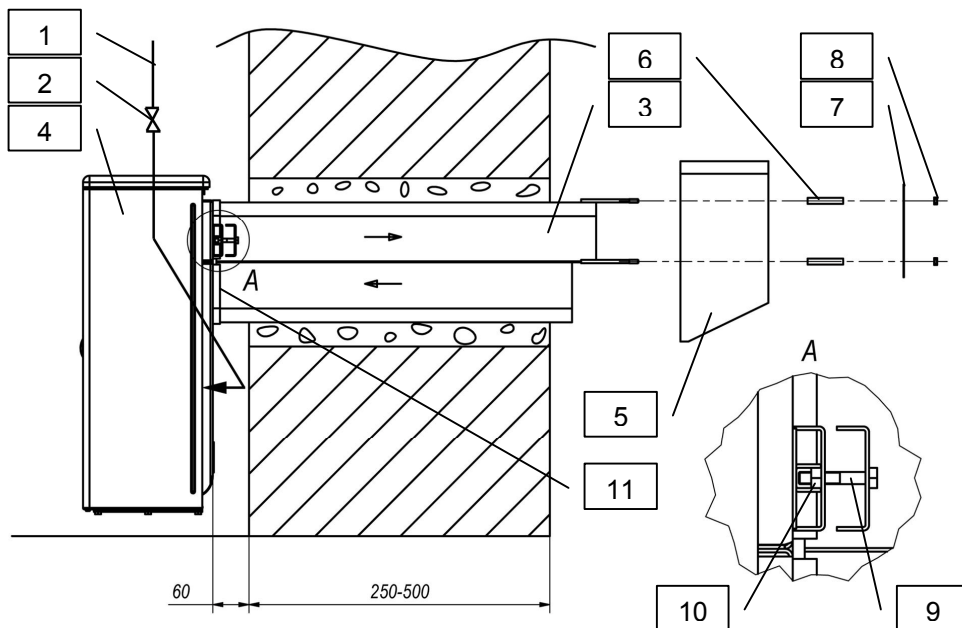
6.9 В соответствии с рис.7, подсоедините аппарат АОГВ к системе отопления, а аппарат АКГВ - и к системе горячего водоснабжения. На газоподводящей трубе перед аппаратом обязательно должен быть установлен газовый кран (рис.6, поз.2), перекрывающий подачу газа к аппарату.



Соединительные трубы трубопроводов должны быть точно подогнаны к месту расположения входных штуцеров аппарата. Подсоединение не должно сопровождаться взаимным натягом труб и узлов аппарата.

6.10 Заполните систему отопления и аппарат водой от водопроводной сети медленным открытием вентиля рис.7, поз.4. Контроль заполнения системы осуществляется по сигнальной трубе рис.7, поз.9.

**Категорически запрещается установка запорной арматуры на стояке, идущем от аппарата.**

6.10 После монтажа проверьте газовые и водопроводные коммуникации аппарата на герметичность.

6.11 В стакан, имеющийся в верхней части боковой стенки аппарата необходимо залить веретенное масло, не вынимая при этом термобаллоны от автоматики и термометра рис.1, поз.13, установленные в него.

Уровень масла, в процессе эксплуатации, необходимо контролировать не реже 1 раза в месяц и при необходимости доливать.



Рис.7 - монтаж аппаратов АОГВ и АКГВ

1-аппарат; 2-расширительный бак; 3-радиатор; 4-вентиль наполнения системы отопления холодной водой; 5-вентиль слива воды из системы отопления; 6-вентиль регулировки подачи холодной воды в контур ГВС; 7-вентиль отбора приготовленной горячей воды с контура ГВС; 8-вентиль холодной воды; 9-сигнальная труба; 10-магистраль отбора горячей воды с контура ГВС; 11- магистраль подачи холодной воды в контур ГВС; 12-подающая магистраль контура отопления; 13-обратная магистраль контура отопления; 14-сливной патрубок; 15-раковина;

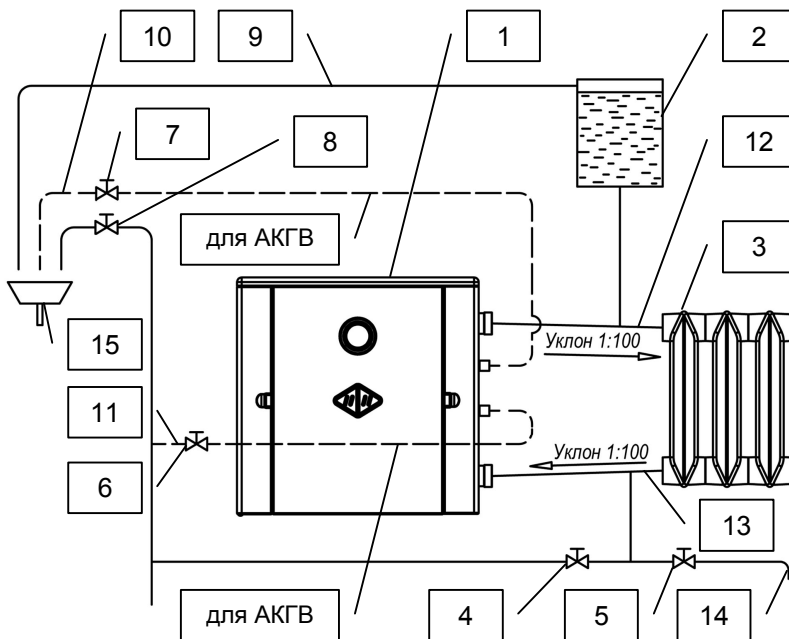

## 7. ПОРЯДОК РАБОТЫ

7.1 Проверьте заполнение системы отопления и аппарата водой.

**ВНИМАНИЕ!** Направление вращения ручки терморегулятора для включения аппарата и увеличения температуры - против часовой стрелки, а для снижения температуры и выключения аппарата - по часовой стрелке. Вращение ручки терморегулятора, для воспламенения основной горелки, возможно только после розжига растопочного факела.

7.2 Для включения аппарата необходимо открыть газовый кран на газопроводе. Начиная с позиции Выключено «•», поверните ручку терморегулятора (поз.2, рис.2) в позицию розжига «\*». Нажмите и удерживайте ручку терморегулятора после чего нажимайте на кнопку пьезорозжига до тех пор, пока от искры не загорится растопочный факел. После загорания удерживайте ручку терморегулятора в течение 20...30 секунд. Отпустите ручку терморегулятора и проверьте, что растопочный факел остался гореть. Если он погас, повторите операцию снова до появления устойчивого пламени. Поверните ручку терморегулятора на отметку, соответствующую необходимой температуре, после чего должна воспламениться основная горелка. Для того, чтобы горел только растопочный факел поверните ручку терморегулятора с позиции выбранной температуры в позицию розжига «\*» .

7.3 В случае неисправности пьезорозжига необходимо снять стекло смотрового окна (рис.2) и зажечь запальную горелку (поз.5, рис.2) иными средствами.

7.4 После запуска аппарата в работу до полного прогревания всей системы может наблюдаться временное появление капель воды из-под днища теплообменника. Это результат образования конденсата на стенках топки, что не является неисправностью. При нагреве воды в обратном трубопроводе до 35...40°С конденсация прекращается.

7.5 Для выключения аппарата необходимо: повернуть ручку терморегулятора в положение «•» и закрыть газовый кран на газопроводе.

**ВНИМАНИЕ!** Для повторного включения аппарата, сразу после его выключения, необходимо выждать 40...60 секунд для того, чтобы термопара остыла до необходимой температуры и ЭДС вырабатываемая ей стала недостаточной для удержания клапана автоматики в открытом положении (в этот момент будет слышен слабый щелчок). В противном случае, при отпуске ручки управления, пламя запальной горелки гаснет.

## 8. ТЕХНИЧЕСКОЕ ОБСЛУЖИВАНИЕ.

8.1 Наблюдение за работой аппарата возлагается на владельца, который обязан содержать аппарат в чистоте и исправном состоянии.

8.2 В случае прекращения работы аппарата в зимнее время на продолжительный срок (более суток) полностью слейте воду во избежание её замерзания.





8.3 Перед началом отопительного сезона проведите проверку дымохода, проверьте отсутствие пыли и мусора под аппаратом.

8.4 В процессе эксплуатации один раз в неделю проверяйте заполнение системы водой по наличию воды в расширительном бачке.

При необходимости долейте воду. Без особой надобности воду из системы отопления сливать не рекомендуется.

8.5 Удалять накипь в системе отопления и аппарата можно путём промывки системы отопления и аппарата 10% кислотным

раствором (10%  $H_2SO_4$  90% воды) в течении 5-6 часов, подогревая раствор до 40-50°C, после промывки раствор слить и промыть систему отопления и аппарат проточной водопроводной водой в течении 1 часа. При промывке соблюдать осторожность и при попадании кислоты на тело тщательно промыть эти места водой с мылом.

Работать с раствором в защитных очках, халате и резиновых перчатках.

8.6 Техническое обслуживание и ремонт неисправного аппарата должны производить только квалифицированные работники эксплуатационной организации газового хозяйства в соответствии с инструкцией, утвержденной в установленном порядке.

## 9. ПРАВИЛА ТРАНСПОРТИРОВАНИЯ И ХРАНЕНИЯ.

9.1 Аппарат транспортируется и хранится только в вертикальном положении.

9.2 При транспортировании не допускаются резкие встряхивания и кантовка аппарата. При нарушении указанного правила предприятие-изготовитель не несёт ответственность за сохранность аппарата.

Повреждённые при транспортировке узлы автоматики и детали аппарата предприятие-изготовитель не высылают.

9.3 Не установленные аппараты должны храниться в упакованном виде в закрытых сухих помещениях с естественной вентиляцией. Температура воздуха в местах хранения от -50°C до + 40°C, относительной влажностью не более 80%.

9.4 Окружающая атмосфера в местах хранения не должна содержать примесей агрессивных газов и паров.

### Внимание!

При нарушении п.9, действие гарантийных обязательств на аппарат не распространяется, ремонт и восстановление аппарата производится за счет владельца.



## 10. ВОЗМОЖНЫЕ НЕИСПРАВНОСТИ И МЕТОДЫ ИХ УСТРАНЕНИЯ

В **таблице 3** представлен перечень неисправностей, устранить которые в состоянии владелец аппарата. При невозможности их устранения - обращайтесь в эксплуатационное управление газового хозяйства.

**Таблица 3**

№	Наименование неисправности, внешнее проявление и дополнительные признаки	Вероятная причина	Метод устранения
1	Нажатием на кнопку пьезорозжига не удается зажечь запальную горелку	Пробой изоляции искрового кабеля или керамического изолятора искрового электрода	Изолируйте высоковольтный кабель от металлических деталей аппарата в месте пробоя. Неисправный искровой электрод необходимо заменить.
2	Нажатием на пусковую кнопку не удается разжечь запальник, пламя на запальнике гаснет, отрывается.	Закрит кран перед аппаратом. Давление газа ниже 635 Па (65 мм вод. ст.)	Откройте кран перед аппаратом. Сообщите в управление газового хозяйства.
3	Пламя основной и запальной горелок гаснет.	Полный или частичный завал дымохода.	Очистите дымоход.
4	Проскок или пульсация пламени на основной горелке.	Давление газа ниже 635 Па (65 мм вод. ст.)	Сообщите в управление газового хозяйства.
5	Пламя запальной горелки гаснет при отпуске ручки терморегулятора (после удержания ручки 20-30 секунд).	Пламя запальной горелки не омывает кончик термопары.	Вставьте термопару до упора и зафиксируйте положение термопары трубчатой гайкой (ключ S=10)



№	Наименование неисправности, внешнее проявление и дополнительные признаки	Вероятная причина	Метод устранения
6	Затруднена или отсутствует циркуляция воды в системе отопления, вследствие чего повышена (более 20град.С) разность температур в аппарате и на нагревательном приборе (радиаторе).	Недостаточное количество воды в системе отопления. Наличие воздуха в системе отопления. Неправильный монтаж системы. Значительные отложения накипи в системе отопления и аппарате.	Дополните систему отопления водой. Выпустите воздух заполнением системы отопления или другим способом. Удалите накипь как указано в пункте 8.5
7	Снижение эффективности отопления и повышенный расход газа.	Сажистые отложения на поверхностях камеры сгорания теплообменника аппарата. Значительные отложения накипи в системе отопления и аппарате.	Очистите внутренние поверхности камеры сгорания аппарата. Удалите накипь как указано в пункте 8.5.
8	Утечка продуктов сгорания в помещении.	Нарушено уплотнение между корпусом аппарата и газогорелочным устройством или верхней крышкой теплообменника и теплообменником	Восстановите герметичность прилегания газогорелочного устройства или крышек к корпусу аппарата подтяжкой винтов или заменой прокладки
9	Не подается газ от автоматики регулирования на основную горелку (запальная горелка горит нормально).	Засорён эжектор, подводящий газ к основной горелке.	Произведите очистку эжектора (см. п.1.8)



## 11. ГАРАНТИЙНЫЕ ОБЯЗАТЕЛЬСТВА

11.1 Предприятие-изготовитель гарантирует безотказную работу аппарата при соблюдении потребителем правил эксплуатации, ухода и хранения в течение 3 лет со дня продажи;

11.2 В течение гарантийного срока устранение неисправностей аппарата производится за счет предприятия-изготовителя.

11.3 В случае выхода из строя в течение гарантийного срока какого-либо узла по вине предприятия-изготовителя, специалист газового хозяйства совместно с владельцем аппарата должен составить акт, который вместе с заполненным гарантийным талоном и дефектным узлом высылается владельцем почтой предприятию-изготовителю по адресу, указанному в гарантийном талоне.

**Примечание: при отсутствии дефектного узла, гарантийного талона и акта, предприятие-изготовитель претензий не принимает.**

11.4 Предприятие-изготовитель не несёт ответственности и не гарантирует работу аппарата в случаях:

- несоблюдения правил установки, эксплуатации, обслуживания и ухода за аппаратом;
- небрежного хранения, обращения и транспортировки аппарата владельцем или торгующей организацией;
- если монтаж или ремонт аппарата производились лицами, на то не уполномоченными;
- отсутствия штампа торгующей организации в талоне на гарантийный ремонт, а также по другим причинам, не зависящим от предприятия-изготовителя.

11.5 В случае необходимости замены узлов и деталей по истечении гарантийного срока владельцу аппарата надлежит обращаться в местное управление газового хозяйства.

11.6 При отсутствии штампа торгующей организации гарантийный срок исчисляется с даты выпуска аппарата.

11.7 Установленная безотказная наработка - не менее 2750 часов.

11.8 Срок службы аппарата до списания - не менее 14 лет.

### ***Уважаемый владелец аппарата АОГВ (АКГВ) "Гелиос"!***

*В целях более полного удовлетворения Ваших потребностей, просим Ваши замечания, предложения и пожелания, касающиеся внешнего вида, качества изготовления и обслуживания аппарата, сообщать по адресу:*

*65025, г. Одесса, 19 км Старокиевской дороги, ООО "Автодеталь",*

*тел. (048) 756-71-43, 756-71-57*

*Горячая линия: 0800 50 220 50*

**Благодарим за покупку!**



## 12. СВИДЕТЕЛЬСТВО О ПРИЁМКЕ.

Аппарат для отопления – АОГВ 7,4(10) и горячего водоснабжения – АКГВ 7,4(10), газовый бытовой, с отводом продуктов сгорания через наружную стену соответствует ТУ У 28.223862773 0012001 и признан годным к эксплуатации.

Аппарат отрегулирован на использование природного газа с номинальным давлением 1274 Па (130 мм вод. ст.).

Аппарат прошел испытания на специальном стенде в условиях, аналогичных работе в системе отопления.

Заводской № \_\_\_\_\_

Дата изготовления \_\_\_\_\_

Подпись ответственного за приёмку \_\_\_\_\_

Штамп ОТК

## ОТМЕТКА О ПРОДАЖЕ

Продавец \_\_\_\_\_

\_\_\_\_\_  
(наименование предприятия, организации)

Ф.И.О. продавца \_\_\_\_\_

Подпись \_\_\_\_\_

Дата продажи \_\_\_\_\_ Цена \_\_\_\_\_

М.П.

С руководством по эксплуатации, правилам транспортировки и условиям гарантийного обслуживания ознакомлен и согласен

Подпись покупателя \_\_\_\_\_



## КОНТРОЛЬНЫЙ ТАЛОН на установку аппарата

**АОГВ (АКГВ) 7,4**

**АОГВ (АКГВ) 10**

Заполняется представителем эксплуатационной организации газового хозяйства при пуске газа.

Заводской № \_\_\_\_\_

1. Дата установки аппарата « \_\_\_\_ » \_\_\_\_\_ 20 \_\_\_\_ г.

2. Адрес установки аппарата \_\_\_\_\_  
\_\_\_\_\_

3. Адрес и телефон жилищно-эксплуатационной конторы \_\_\_\_\_  
\_\_\_\_\_

4. Адрес и телефон производственно-эксплуатационной конторы газового хозяйства \_\_\_\_\_  
\_\_\_\_\_

5. Кем произведён монтаж \_\_\_\_\_  
\_\_\_\_\_  
*(наименование организации, должность, фамилия)*

6. Кем произведены (на месте установки) регулировка и наладка аппарата \_\_\_\_\_  
\_\_\_\_\_  
*(наименование организации, должность, фамилия)*

7. Дата ввода аппарата в эксплуатацию « \_\_\_\_ » \_\_\_\_\_ 20 \_\_\_\_ г.

8. Кем произведён пуск газа и инструктаж по пользованию аппаратом \_\_\_\_\_  
\_\_\_\_\_  
*(наименование организации, должность, фамилия)*

9. Инструктаж прослушан, правила пользования аппаратом освоены.

Фамилия владельца \_\_\_\_\_ Подпись \_\_\_\_\_  
« \_\_\_\_ » \_\_\_\_\_ 20 \_\_\_\_ г.

10. Подпись ответственного лица эксплуатационной организации газового хозяйства \_\_\_\_\_  
\_\_\_\_\_  
*(наименование организации, должность, фамилия)*



## АКТ О ПРОВЕРКЕ

Составлен « \_\_\_ » \_\_\_\_\_ 20\_\_\_ г. о проверке \_\_\_\_\_

(условное обозначение)

изготовленного ООО «Автодеталь» в 20\_\_\_ г.

и установленного по адресу:

\_\_\_\_\_

\_\_\_\_\_

Дата установки « \_\_\_ » \_\_\_\_\_ 20\_\_\_ г.

1. Описание дефекта \_\_\_\_\_

\_\_\_\_\_

\_\_\_\_\_

\_\_\_\_\_

\_\_\_\_\_

\_\_\_\_\_

2. Причины возникновения дефекта (транспортировка, монтаж, заводской дефект, неправильное обслуживание и эксплуатация и т.д.)

\_\_\_\_\_

\_\_\_\_\_

3. Заключение: \_\_\_\_\_

\_\_\_\_\_

4. Проверку произвел: \_\_\_\_\_

(фамилия и подпись)

\_\_\_\_\_

(наименование эксплуатационной организации газового хозяйства)

Владелец \_\_\_\_\_

(фамилия и подпись)







**ООО «Автодеталь»**  
**65025, г. Одесса,**  
**19км Старокиевский дороги**  
**тел. (048) 756-71-43**  
**горячая линия: 0800 50 220 50**

### **Талон №1**

на гарантийный ремонт аппарата  
отопительного газового бытового  
АОГВ (АКГВ) 7,4 АОГВ (АКГВ) 10

**Заводской № \_\_\_\_\_**

**ООО «Автодеталь»**  
**65025, г. Одесса,**  
**19км Старокиевский дороги**  
**тел. (048) 756-71-43**  
**горячая линия: 0800 50 220 50**

### **Талон №1**

на гарантийный ремонт аппарата  
отопительного газового бытового  
АОГВ (АКГВ) 7,4 АОГВ (АКГВ) 10

**Заводской № \_\_\_\_\_**

Неисправность

\_\_\_\_\_  
\_\_\_\_\_  
\_\_\_\_\_  
\_\_\_\_\_

Выполнена работа по устранению неисправности

\_\_\_\_\_  
\_\_\_\_\_  
\_\_\_\_\_

Дата «\_\_» \_\_\_\_ 20\_\_ г. Подпись \_\_\_\_\_

Неисправность

\_\_\_\_\_  
\_\_\_\_\_  
\_\_\_\_\_  
\_\_\_\_\_

Выполнена работа по устранению неисправности

\_\_\_\_\_  
\_\_\_\_\_  
\_\_\_\_\_

Дата «\_\_» \_\_\_\_ 20\_\_ г. Подпись \_\_\_\_\_





**ООО «Автодеталь»**  
**65025, г. Одесса,**  
**19км Старокиевский дороги**  
**тел. (048) 756-71-43**  
**горячая линия: 0800 50 220 50**

### **Талон №2**

на гарантийный ремонт аппарата  
отопительного газового бытового  
АОГВ (АКГВ) 7,4 АОГВ (АКГВ) 10

**Заводской № \_\_\_\_\_**

**ООО «Автодеталь»**  
**65025, г. Одесса,**  
**19км Старокиевский дороги**  
**тел. (048) 756-71-43**  
**горячая линия: 0800 50 220 50**

### **Талон №2**

на гарантийный ремонт аппарата  
отопительного газового бытового  
АОГВ (АКГВ) 7,4 АОГВ (АКГВ) 10

**Заводской № \_\_\_\_\_**

Неисправность  
\_\_\_\_\_  
\_\_\_\_\_  
\_\_\_\_\_  
\_\_\_\_\_

Выполнена работа по устранению неисправности  
\_\_\_\_\_  
\_\_\_\_\_

Дата «\_\_» \_\_\_\_ 20\_\_ г. Подпись \_\_\_\_\_

Неисправность  
\_\_\_\_\_  
\_\_\_\_\_  
\_\_\_\_\_  
\_\_\_\_\_

Выполнена работа по устранению неисправности  
\_\_\_\_\_  
\_\_\_\_\_

Дата «\_\_» \_\_\_\_ 20\_\_ г. Подпись \_\_\_\_\_





**ООО «Автодеталь»**  
**65025, г. Одесса,**  
**19км Старокиевский дороги**  
**тел. (048) 756-71-43**  
**горячая линия: 0800 50 220 50**

**Талон №3**

на гарантийный ремонт аппарата  
 отопительного газового бытового  
 АОГВ (АКГВ) 7,4 АОГВ (АКГВ) 10

**Заводской № \_\_\_\_\_**

**ООО «Автодеталь»**  
**65025, г. Одесса,**  
**19км Старокиевский дороги**  
**тел. (048) 756-71-43**  
**горячая линия: 0800 50 220 50**

**Талон №3**

на гарантийный ремонт аппарата  
 отопительного газового бытового  
 АОГВ (АКГВ) 7,4 АОГВ (АКГВ) 10

**Заводской № \_\_\_\_\_**

Неисправность

\_\_\_\_\_  
 \_\_\_\_\_  
 \_\_\_\_\_  
 \_\_\_\_\_  
 \_\_\_\_\_  
 \_\_\_\_\_

Выполнена работа по устранению неисправности

Дата «\_\_» \_\_\_\_ 20\_\_ г. Подпись \_\_\_\_\_

Неисправность

\_\_\_\_\_  
 \_\_\_\_\_  
 \_\_\_\_\_  
 \_\_\_\_\_  
 \_\_\_\_\_  
 \_\_\_\_\_

Выполнена работа по устранению неисправности

Дата «\_\_» \_\_\_\_ 20\_\_ г. Подпись \_\_\_\_\_





**ООО «Автодеталь»**  
**65025, г. Одесса,**  
**19км Старокиевский дороги**  
**тел. (048) 756-71-43**  
**горячая линия: 0800 50 220 50**

## Талон №4

на гарантийный ремонт аппарата  
отопительного газового бытового  
АОГВ (АКГВ) 7,4 АОГВ (АКГВ) 10

Заводской № \_\_\_\_\_

**ООО «Автодеталь»**  
**65025, г. Одесса,**  
**19км Старокиевский дороги**  
**тел. (048) 756-71-43**  
**горячая линия: 0800 50 220 50**

## Талон №4

на гарантийный ремонт аппарата  
отопительного газового бытового  
АОГВ (АКГВ) 7,4 АОГВ (АКГВ) 10

Заводской № \_\_\_\_\_

Неисправность

\_\_\_\_\_  
\_\_\_\_\_  
\_\_\_\_\_  
\_\_\_\_\_

Выполнена работа по устранению неисправности

\_\_\_\_\_  
\_\_\_\_\_

Дата «\_\_» \_\_\_\_ 20\_\_ г. Подпись \_\_\_\_\_

Неисправность

\_\_\_\_\_  
\_\_\_\_\_  
\_\_\_\_\_  
\_\_\_\_\_

Выполнена работа по устранению неисправности

\_\_\_\_\_  
\_\_\_\_\_

Дата «\_\_» \_\_\_\_ 20\_\_ г. Подпись \_\_\_\_\_







**ООО «Автодеталь»**  
**65025, г. Одесса,**  
**19км Старокиевский дороги**  
**тел. (048) 756-71-43**  
**горячая линия: 0800 50 220 50**

### **Талон №5**

на гарантийный ремонт аппарата  
отопительного газового бытового  
АОГВ (АКГВ) 7,4 АОГВ (АКГВ) 10

**Заводской № \_\_\_\_\_**

**ООО «Автодеталь»**  
**65025, г. Одесса,**  
**19км Старокиевский дороги**  
**тел. (048) 756-71-43**  
**горячая линия: 0800 50 220 50**

### **Талон №5**

на гарантийный ремонт аппарата  
отопительного газового бытового  
АОГВ (АКГВ) 7,4 АОГВ (АКГВ) 10

**Заводской № \_\_\_\_\_**

Неисправность  
\_\_\_\_\_  
\_\_\_\_\_  
\_\_\_\_\_

Выполнена работа по устранению неисправности  
\_\_\_\_\_  
\_\_\_\_\_

Дата «\_\_» \_\_\_\_ 20\_\_ г. Подпись \_\_\_\_\_

Неисправность  
\_\_\_\_\_  
\_\_\_\_\_  
\_\_\_\_\_

Выполнена работа по устранению неисправности  
\_\_\_\_\_  
\_\_\_\_\_

Дата «\_\_» \_\_\_\_ 20\_\_ г. Подпись \_\_\_\_\_



