



КОТЛИ ОПАЛЮВАЛЬНІ типу “АОГВ”

Настанова з експлуатації КП-10.00.00.000 НЕ



UA.TR.012-11

ШАНОВНИЙ ПОКУПЕЦЬ!

Ми вдячні Вам за вибір продукції АТ «Маяк». Перед початком експлуатації котла, будь ласка, ознайомтесь з інформацією, яку викладено в цій настанові. Надійність та довговічна робота котла повністю залежить від його правильного монтажу та експлуатації .

Виробник постійно працює над удосконаленням продукції, тому можливі невеликі розбіжності між описом і Вашим котлом, які не погіршують технічних характеристик.

УВАГА!

Вимагайте від торгової організації відмітку про продаж в гарантійних талонах на котел. Під час здійснення покупки перевірте комплектність та товарний вигляд котла. Після продажу котла завод-виробник не приймає претензій з комплектності, товарного вигляду та механічних пошкоджень продукції.

ЗМІСТ

1. Загальні вказівки	4
2. Технічні характеристики	5
3. Комплектність	6
4. Вимоги безпеки	6
5. Конструкція котла	7
6. Монтаж та введення в експлуатацію	8
7. Робота котла	13
8. Можливі несправності та способи їх усунення	15
9. Технічне обслуговування	16
10. Зберігання та транспортування	16
11. Свідоцтво про упакування	17
12. Свідоцтво про приймання	17
13. Гарантійні зобов'язання	17
14. Гарантійний талон	18
15. Додаток А. Відривний талон №1	23
16. Додаток Б. Відривний талон №2	25

1. ЗАГАЛЬНІ ВКАЗІВКИ

1.1 Котли опалювальні газові «АОГВ» призначені для опалення ііндивідуальних житлових будинків та споруд комунально-побутового призначення, обладнаних системою водяного опалення з природною або примусовою циркуляцією.

Тепловтрати будинку та тепла потужність системи опалення не повинні перевищувати номінальну теплову потужність котла.

1.2 Котли призначені для роботи на природному газі у відповідності з ГОСТ 5542-87.

1.3 Роботи з підключення до газової мережі повинні виконувати тільки працівники спеціалізованого підприємства газового господарства (СПГГ).

Монтаж, технічне обслуговування та ремонт повинні здійснювати організації, які мають відповідний дозвіл на проведення даного виду робіт, одержаний в установленому порядку.

УВАГА!

Виробник не несе відповідальності і не приймає претензій щодо роботи котла у випадку невиконання вимог, які викладено в цій настанові.

2. ТЕХНІЧНІ ХАРАКТЕРИСТИКИ

Основні технічні параметри наведені в таблиці 1.

Таблиця 1

Найменування параметра	Значення			
	АОГВ-7П 7ПВ	АОГВ-10П 10ПВ	АОГВ-12,5П 12,5ПВ	АОГВ-16П 16ПВ
1. Номінальна теплопродуктивність, кВт, ±10%	7	10	12,5	16
2. Коефіцієнт корисної дії, %, не менше	90			
3. Робочий тиск в системі опалення, МПа(кгс/см ²) не більше	0,07(0,7)			
4. Температура води, °С, не більше	90			
5. Тиск газу, Па (мм вод.ст.) - мінімальний - номінальний - максимальний	640(65) 1274(130) 1600(160)			
6. Витрата газу (при t=0°С, P _{атм} =760 мм рт.ст), м ³ /год, ±10%	0,82	1,12	1,4	1,8
7. Об'єм надходження повітря у зону горіння, м ³ /год, ±10%	8,2*	11,2*	14*	18*
8. Наявність оксиду вуглецю та оксиду азоту в сухих нерозділених продуктах згорання, мг/м ³ , не більше: - оксидів вуглецю - оксидів азоту	120 240			
9. Найбільша швидкість вітру, при якій котел зберігає працездатність, м/с	15			
10. Товщина зовнішньої стіни будинку, мм	245-470			
11. Розмір патрубку відводу продуктів згорання, мм	Ø 124			
12. Розмір приєднувальних патрубків: - системи опалювання - системи газопостачання та ГВП	G1½-B G½-B			
13. Витрата води на ГВП (при Δt=35°С), л/год	140	200	250	350
14. Робочий тиск в системі ГВП, МПа(кгс/см ²) - мінімальний - максимальний	0,1 0,6			
15. Габаритні та монтажні розміри, мм, не більше: - довжина, (А) - ширина, (В) - висота, (Н) - між патрубками, (С) - до патрубка ГВП, (Е) - до патрубка газопідводу, (Г)	425 250 650 425 380 400	530 270 700 485 430 450	640 250 700 485 430 450	740 280 700 485 430 450
16. Маса, кг, не більше	40	53	60	75

* Подача повітря у зону горіння здійснюється через зовнішню стіну приміщення по відокремленому каналу котла.

3. КОМПЛЕКТНІСТЬ

Комплект поставки наведений у таблиці 2.

Таблиця 2

Найменування	АОГВ-7П 7ПВ	АОГВ-10П 10ПВ	АОГВ-12,5П 12,5ПВ	АОГВ-16П 16ПВ	
Котел опалювальний, шт.	1	1	1	1	Місце №1
Настанова з експлуатації, прим.	1	1	1	1	
Упаковка, шт.	1	1	1	1	
Інструкція з монтажу, пуску та регулювання газового клапану 630 EUROSIT (для котлів, обладнаних клапаном EUROSIT)	1	1	1	1	
Комплект монтажних частин: - захист димоходу - труба внутрішня (Ø127) - димохід (Ø132) - вітрозахист - труба зовнішня (Ø232) - труба зовнішня (Ø238) - труба зовнішня (Ø258) - труба зовнішня (Ø264) - фіксатор - сітка - шпилька М6 Оц. - шнур теплоізоляційний - болт М5х12ГОСТ 7805-70 - гайка М6 ГОСТ 5915-70 - шайба 6 ГОСТ 11371-86 - шайба 8 ГОСТ 11371-86 - упаковка, шт.	1 1 1 1 1 1 - - 3 1 2 3 14 4 2 1	1 1 1 1 1 1 - - 3 1 2 3 14 4 2 1	1 1 1 1 1 - - - 3 1 2 3 14 4 2 1	1 1 1 1 - - 1 3 1 2 3 14 4 2 1	Місце №2

4. ВИМОГИ БЕЗПЕКИ

4.1. Експлуатація котла дозволяється особам, які ознайомилися з цією настановою і отримали інструктаж з правил безпеки і експлуатації газового обладнання від працівників спеціалізованого підприємства газового господарства.

4.2. Котел має бути встановлений з дотриманням всіх нормативних вимог згідно з НПАОП 0.00-1.20-98 «Правила безпеки системи газопостачання в Україні», НАПБ А 01.001-2004 «Правила пожежної безпеки в Україні» та ДБН В.2.5-20-2001 «Газопостачання».

4.3. Для попередження аварійних ситуацій ЗАБОРОНЯЄТЬСЯ:

- пуск котла при засміченні димових та повітряних каналів котла;
- пуск котла при наявності запаху газу в приміщенні;
- експлуатація котла при несправних захисних пристроях;
- експлуатація котла в засміченому приміщенні при наявності пилу або будівельного сміття;
- падіння рівня води в розширювальному бачку нижче $\frac{1}{4}$ його висоти (при відкритій системі опалення);
- падіння тиску води в системі опалення нижче 0,03МПа (0,3кгс/см²) при закритій системі опалення (для запобігання кавітації);

- встановлення запірної арматури на трубопроводі, який з'єднує систему опалення з розширювальним бачком або компенсаційним баком;
- встановлення запірної арматури між котлом та запобіжним клапаном;
- експлуатація котла при закритій системі опалення без запобіжного клапана.

ПАМ'ЯТАЙТЕ! Невиконання вищевказаних вимог може призвести до аварійної ситуації і нещасних випадків.

4.4. ЗАБОРОНЯЄТЬСЯ:

- використання у системі опалення води з показниками рН нижче 7 та карбонатної жорсткості більше 0,7 мг-екв/л;

- відбір води з системи опалення для побутових потреб.

4.5. При появі запаху газу в приміщенні:

- закрити газовий кран перед котлом;
- загасити всі відкриті вогні, не вклучати і не виключати електроприлади, не телефонувати з загазованого приміщення;
- провітрити приміщення;
- викликати аварійну службу газового господарства.

5. КОНСТРУКЦІЯ КОТЛА

5.1. Котел, у відповідності з рисунком 1, становить собою сталевий корпус поз.1, з теплообмінними трубами поз.2. Кількість труб залежить від потужності котла. У труби встановлені турбулізатори.

На правій стінці корпусу розташована гільза поз.4 для датчика термостата газового клапана.

5.2. До нижньої частини корпусу приєднаний газопальниковий пристрій, який складається з панелі поз.5 з оглядовим вікном, запального поз.6 та основного пальника поз.7, газопідводом поз. 12 з газовим клапаном поз.13. На газовому клапані розташовані два штуцери для вимірювання тиску газу (вхід) та (вихід). У робочому стані запірні гвинти штуцерів повинні бути загвинчені.

На запальному пальнику встановлені термopара та п'єзоелектрод. Через оглядове вікно забезпечується візуальне спостереження за роботою пальників.

5.3. На передній панелі котла розміщений покажчик температури поз.8, який показує температуру води в котлі.

5.4. Облицювання поз. 9,10,11 на корпусі закріплене самонарізними гвинтами.

5.5. На бокових стінках котла розташовані патрубки для приєднання котла до систем опалювання та гарячого водопостачання. Патрубок приєднання до газопроводу розташований справа. Вушка поз. 15 призначені для кріплення котла до стіни.

5.6. Камера згорання знизу закрита піддоном поз.14

Приєднувальні розміри котлів, наведені на рисунку 1.



Рисунок 1.



Рисунок 2. Елементи управління газового клапану Mertik Maxitrol.

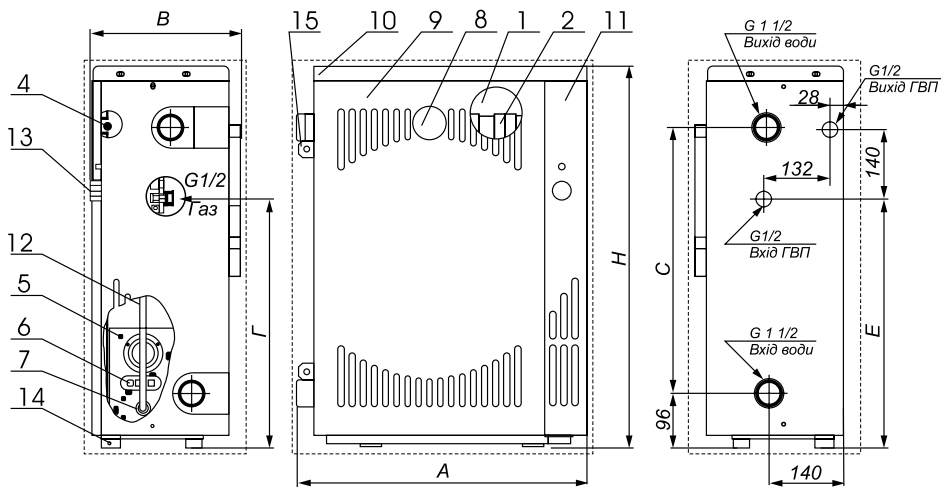

Рисунок 3. Елементи управління газового клапану 630 EUROSiT.

6. МОНТАЖ ТА ВВЕДЕННЯ В ЕКСПЛУАТАЦІЮ

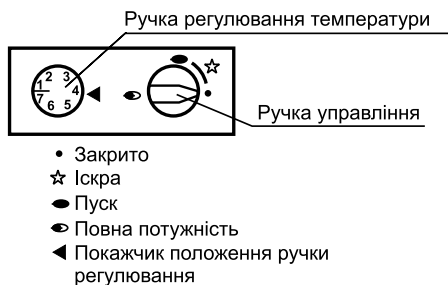
6.1. Монтаж котла.

6.1.1. Встановлення і монтаж котла виконувати згідно вимог НПАОП 0.00-1.20-98 «Правила безпеки системи газопостачання в Україні», НАПБ А 01.001-2004 «Правила пожежної безпеки в Україні» та ДБН В.2.5-20-2001 «Газопостачання».

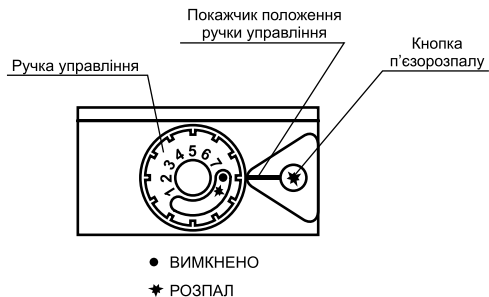
Температура повітря у приміщенні, де встановлюється котел, має бути у діапазоні від +5 до +35 °С з відносною вологістю до 80%. Вентиляція у приміщенні повинна відповідати вимогам ДБН В.2.5-20-2001 «Газопостачання» та унеможливити небезпечно накопичення неспаленого газу.

Встановлення і монтаж котла у приміщенні має відповідати проектній документації. Котел встановлюється у нежилых приміщеннях біля зовнішніх стін будинку, виконаних з негорючого матеріалу та без вогнебезпечного покриття. Монтаж котла на стіну треба

проводити після оцінки несучої здатності стіни для безпечного та надійного підвішування котла.

Встановлення котла повинно виконуватися у такій послідовності:

- В зовнішній стіні будинку виконати круглий отвір та отвори для з'єднувальних елементів (дюбелів та інш.) згідно з рисунком 4.

Позначення	A, мм	B, мм	C, мм	D, мм	E, мм
АОГВ-7П/7ПВ	360	460	110	270	280
АОГВ-10П/10ПВ	460	410	105	270	380
АОГВ-12,5П/12,5ПВ	570	410	105	270	470
АОГВ-16П/16ПВ	670	410	120	290	520



Рисунок 4.

- Трубу внутрішню $\varnothing 127$ встановити на котел та прикріпити гайками М6 (2 шт.) з шайбами 6 (2шт.).



- Шнур теплоізоляційний встановити на котел.

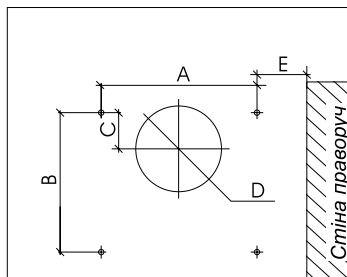
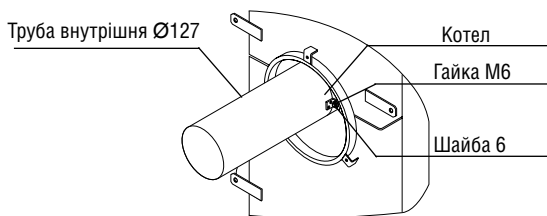
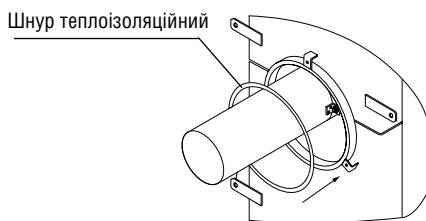

- Трубу зовнішню $\varnothing 238$ встановити на котел та прикріпити за допомогою фіксаторів болтами М5х12.

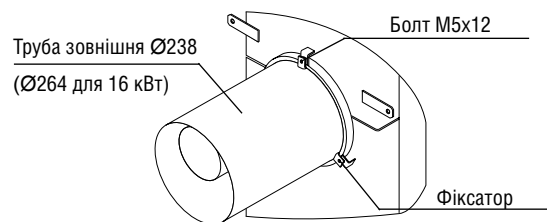

- Трубу зовнішню $\varnothing 232$ встановити у трубу зовнішню $\varnothing 238$.

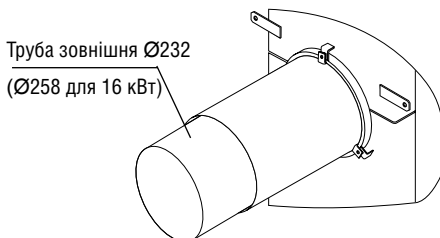

- Встановити котел, забезпечив відстань 60 мм між котлом та внутрішньою стороною стіни та закріпити через вушка до стіни за допомогою дюбелів. Торець труби зовнішньої $\varnothing 232$ ($\varnothing 258$ для 16 кВт) повинен виступати назовні приблизно на 10 мм.

- На захист димоходу встановити шпильки М6 (2 шт.) та закріпити гайками М6 (4 шт.) з обох сторін стінки захисту димоходу. Додатково на шпильки встановити гайки М6 (2 шт.) на відстані приблизно 80 мм від стінки захисту димоходу.

- Димохід $\varnothing 132$ та сітку встановити на шпильки та зафіксувати гайками М6 (2 шт.) з шайбами 8 і 6 (2 шт.), додатково на шпильки встановити гайки М6 (2 шт.) на відстані 60-100 мм від сітки.

- Встановити вітрозахист та зафіксувати з обох сторін гайками М6 (2 шт.).

- Зібрану конструкцію з'єднати з котлом, для чого надіти димохід $\varnothing 132$ на торець внутрішньої труби $\varnothing 127$, захист димоходу закріпити дюбелями до стіни будинку.

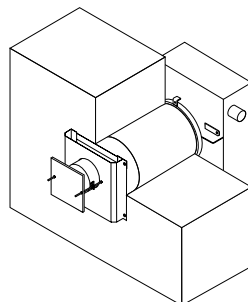
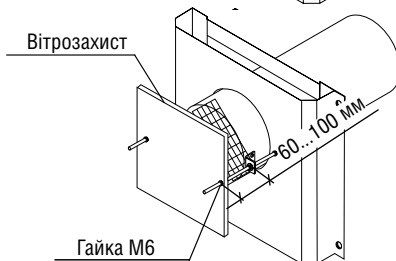
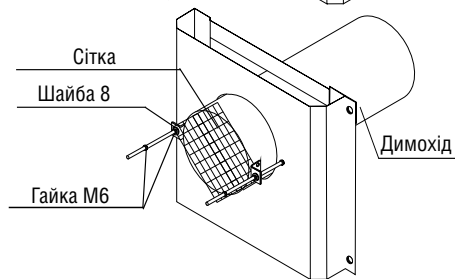
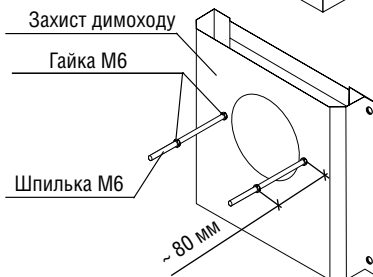
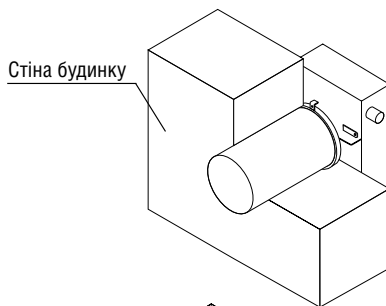

- При остаточному монтажі забезпечити уклін димоходу 1:100 згідно з рисунком 5.

- 1 – захист димоходу;
- 2 – труба внутрішня Ø127;
- 3 – димохід;
- 4 – вітрозахист;
- 5 – труба зовнішня Ø232 (Ø258 для 16 кВт);
- 6 – труба зовнішня Ø238 (Ø264 для 16 кВт);
- 7 – фіксатор;
- 8 – сітка;
- 9 – шнур теплоізоляційний.

Рисунок 5. Монтаж димоходу

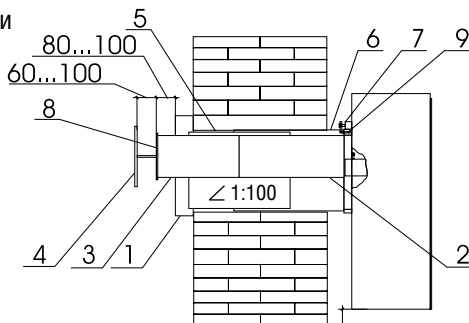

Мінімально припустимі відстані від краю патрубка відводу продуктів згоряння до елементів фасаду будинка визначаються згідно з таблицею 3.

Таблиця 3

Місце розташування	Теплопродуктивність	
	7 кВт	10, 12,5, 16 кВт
- під припливним вентиляційним отвором, м	2,5	2,5
- поруч з вентиляційним отвором, м	0,6	1,5
- під вікном, м	0,25	0,25
- поруч з вікном, м	0,25	0,5
- над вентиляційним отвором, вікном, м	0,25	0,25
- над рівнем землі, поверхнею для проходу, м	0,5	2,2
- під частинами будинку, що виступають більше 0,4 м, м	2,0	3,0
- під частинами будинку, що виступають менше 0,4 м, м	0,3	1,5
- під іншими відведеннями	2,5	2,5
- поруч з іншими відведеннями	1,5	1,5

ЗАБОРОНЯЄТЬСЯ відвід продуктів згоряння у під'їзди, криті переходи, закриті балкони, лоджії.

6.1.2. Під'єднання котла до опалювальної системи, системи водопостачання та газової системи необхідно виконувати згідно з проектом.

Для можливості догляду за котлом рекомендовано на вході і на виході системи опалання встановити вентиля. У системі ГВП рекомендовано встановити вентиль на вході до котла. Відвід від запобіжного клапану треба приєднати до стічного водопроводу.

Під'єднання трубопроводів опалювальної системи, системи водопостачання та газової системи з котлом не повинні супроводжуватись натягом труб.

6.1.3. Перед заповненням системи опалення її необхідно ретельно промити, особливо існуючі системи, для видалення дрібних забруднень та шламу. Для якісної промивки рекомендується використовувати чистячі препарати.

Попереджуємо користувача про необхідність приділяти підвищену увагу якості води, що використовується для опалювальної системи та системи водопостачання. Вода у жодному разі не повинна бути кислотною, повинна мати рН вище 7 та мінімальну карбонатну твердість не більше 1,5 мг-екв/л. На вході ГВП до котла необхідно вста-

новити фільтр. Вибір засобів обробки води, призначеної для системи опалення та системи ГВП, має здійснюватися фахівцями.

На порушення у роботі котла, пов'язані із засміченням теплообмінника забрудненнями із системи або каменем із побутової води гарантія не поширюється!

6.1.4. Наповнити систему опалення водою, попередньо відкривши вентиля в системі опалення. Щоб запобігти появі повітряних пробок, заповнення слід виконувати повільно.

6.1.5. Під'єднати котел до газопроводу.

Під'єднання котла до газопроводу повинні виконувати тільки спеціалісти СПГГ.

Під'єднувальний патрубок повинен мати трубну циліндричну різьбу G1/2-B.

На газопроводі встановити сітчастий фільтр для очищення газу від механічних вкраплень. Експлуатація котла без фільтра не рекомендується.

6.2 Введення в експлуатацію.

Уведення котла у експлуатацію виконує спеціаліст СПГГ, який після закінчення пуско-налагоджувальних робіт, передбачених розділом 6.2, робить відповідну відмітку в ГАРАНТІЙНОМУ ТАЛОНІ.

Перед уведенням котла в експлуатацію, власник будівлі, в якій встановлений котел, має заключити договір на технічне обслуговування внутрішньобудинкової системи газопостачання з СПГГ або іншою організацією, яка має дозвіл на проведення даного виду робіт, одержаний в установленому порядку.

6.2.1. Закрити газовий кран перед котлом.

6.2.2. Перевірити зовнішній вигляд котла на відсутність механічних пошкоджень.

6.2.3. Відкрити газовий кран перед котлом.

6.2.4. Відкрити запірні вентиля в системі опалення (при наявності), перевірити наявність води в розширювальному бачку або тиск в системі опалення при закритій системі.

6.2.5. Перевірити герметичність місць з'єднання газопроводу. Забороняється використовувати вогонь для виявлення витоку газу.

6.2.6. Перевірити тиск газу на вході у газовий клапан через штуцер за допомогою манометра. Тиск газу повинен бути не більше 1600 Па (160 мм вод. ст.) та не менше 640 Па (64 мм вод. ст.).

УВАГА! Після перевірки тиску газу не забувайте загвинчувати запірний гвинт на вхідному штуцері.

6.2.7. Пуск котла АОГВ-7П/ПВ, АОГВ-10П/ПВ, АОГВ-12,5П/ПВ, АОГВ-16П/ПВ, обладнаного газовим клапаном Mertik Maxitrol (рис.2):

- встановити ручку регулювання температури у положення «7»;

- встановити ручку управління в положення «ІСКРА», натиснути, утримувати 5-10 секунд і, не відпускаючи, повернути в положення «ПУСК», при цьому загориться полум'я на запальному пальнику. Натиснути та утримувати ручку управління до 30 секунд;

Увага! Після тривалої перерви в роботі котла полум'я на запальному пальнику може не загорятися через наявність повітря у газопроводі. У цьому випадку повторити процедуру.

- відпустити ручку управління, при цьому полум'я на запальному пальнику має горіти;

- повернути ручку управління проти годинникової стрілки в положення «ПОВНА ПОТУЖНІСТЬ», при цьому загориться полум'я на основному пальнику.

6.2.8. Пуск котла АОГВ-7П/ПВ, АОГВ-10П/ПВ, АОГВ-12,5П/ПВ, АОГВ-16П/ПВ, обладнаного газовим клапаном EUROSIT (рис.3):

У стартовому положенні ручка управління знаходиться у положенні «ВИМКНЕНО».

- повернути ручку управління проти годинникової стрілки у положення «РОЗПАЛ»;
- натиснути ручку управління до упору і, не відпускаючи її, натиснути кнопку п'езорозпалу, при цьому загориться полум'я на запальному пальнику;
- утримувати ручку управління натиснутою протягом 5-10 секунд;
- відпустити ручку управління та перевірити наявність полум'я на запальному пальнику.

Увага! Після тривалої перерви в роботі котла полум'я на запальному пальнику може не загорятися через наявність повітря у газопроводі. У цьому випадку повторити процедуру, збільшуючи час натискання ручки управління.

- для розпалу основного пальника повернути ручку управління проти годинникової стрілки у положення 1-7.

УВАГА! Після пуску котла має місце утворення конденсату. Це фізичне явище не слід приймати як порушення герметичності теплообмінника. При досягненні у зворотньому трубопроводі температури води 45°C утворення конденсату припиниться.

6.2.9. Перевірити працездатність захисних пристроїв:

а) при припиненні подачі газу:

- закрити газовий кран перед котлом;
- упевнитися, що полум'я на запальному та основному пальнику згасло;
- через 1-2 хвилини після спрацювання механізму захисту (відбудеться характерне клацання у газовому клапані)
- відкрити газовий кран перед котлом.

При справному газовому клапані газ не повинен поступати на запальний та основний пальник.

б) при досягненні температури води 90 °С:

При досягненні води у котлі температури 90 °С подача газу на основний пальник припиняється, полум'я повинно горіти лише на запальному пальнику. Після зниження температури води у котлі на 10-20 °С автоматично повинно загорітися полум'я на основному пальнику.

6.2.10. Припинити роботу котла згідно п.7.4 або 7.5.

6.2.11. Закрити газовий кран.

6.2.12. Здійснити запис у гарантійних талонах про введення котла у експлуатацію.

7. РОБОТА КОТЛА

7.1. Перед пуском котла:

- відкрити газовий кран перед котлом;
- перевірити наявність води у розширювальному бачку (при відкритій системі опалення) або тиск води у системі опалення (при закритій системі опалення);
- включити циркуляційний насос (при наявності).

7.2. Пуск котла АОГВ-7П/ПВ, АОГВ-10П/ПВ, АОГВ-12,5П/ПВ, АОГВ-16П/ПВ, обладнаного газовим клапаном MertiK Maxitrol.

7.2.1. Виконати процедуру по п.6.2.7.

7.2.2. Встановити ручку регулювання температури (рис.2) на відмітку «4». Після двох

годин роботи котла, орієнтовно необхідних для стабілізації температури у приміщенні, змінити температуру за бажанням. Для збільшення або зменшення температури в приміщенні необхідно встановити ручку регулювання температури на більш високу відмітку, обертаючи ручку проти годинникової стрілки, або, відповідно, на більш низьку відмітку, обертаючи ручку по годинниковій стрілці.

Регулювання температури здійснюється у двоступеневому режимі автоматично, зниженням або повним припиненням подачі газу на основний пальник газопальникового пристрою. Кількість циклів повного припинення подачі газу на основні пальники залежить від конструктивних особливостей системи опалення, а також рівня поточних тепловтрат опалюваного приміщення.

Після пуску котел працює в автоматичному режимі.

7.3. Пуск котла АОГВ-7П/ПВ, АОГВ-10П/ПВ, АОГВ-12,5П/ПВ, АОГВ-16П/ПВ, обладнаного газом клапаном EUROSIТ

7.3.1. Виконати процедуру по п.6.2.8.

7.3.2. Встановити ручку управління (рис.3) на відмітку «4». Після двох годин роботи котла, орієнтовно необхідних для стабілізації температури у приміщенні, змінити температуру за бажанням. Для збільшення або зменшення температури в приміщенні необхідно встановити ручку управління на більш високу відмітку, обертаючи ручку проти годинникової стрілки, або, відповідно, на більш низьку відмітку, обертаючи ручку за годинниковою стрілкою.

Регулювання температури здійснюється у двоступеневому режимі автоматично, зниженням або повним припиненням подачі газу на основний пальник газопальникового пристрою. Кількість циклів повного припинення подачі газу на основний пальник залежить від конструктивних особливостей системи опалення, а також рівня поточних тепловтрат опалюваного приміщення.

Після пуску котел працює в автоматичному режимі.

7.4. Припинення роботи котла АОГВ-7П/ПВ, АОГВ-10П/ПВ, АОГВ-12,5П/ПВ, АОГВ-16П/ПВ, обладнаного газом клапаном MertiK Maxitrol.

7.4.1. Повернути ручку управління (рис.2) у положення «ПУСК», при цьому гасне полум'я на основному пальнику. Натиснути на ручку управління і (не відпускаючи) повернути у положення «ІСКРА», після цього гасне полум'я на запальному пальнику. Відпустити ручку управління та повернути її в положення «СТОП».

Увага! Повторний пуск котла можливий після перерви 1-2 хвилини.

7.5. Припинення роботи котла АОГВ-7П/ПВ, АОГВ-10П/ПВ, АОГВ-12,5П/ПВ, АОГВ-16П/ПВ, обладнаного газом клапаном EUROSIТ

7.5.1. Для відключення основного пальника повернути ручку управління (рис.3) за годинниковою стрілкою у положення «РОЗПАЛ».

7.5.2. Для відключення запального пальника повернути ручку управління за годинниковою стрілкою у положення «ВИМКНЕНЮ».

Увага! Повторне включення котла можливе тільки після перерви 1-2 хвилини.

7.6. Закрити газовий кран.

7.7. У випадку припинення роботи котла та загрози замерзання води у системі опалення, необхідно повністю злити воду із котла та системи опалення.

Після закінчення опалювального сезону котел та систему опалення залишити заповненими водою для запобігання корозії металу.

8. МОЖЛИВІ НЕСПРАВНОСТІ ТА СПОСОБИ ЇХ УСУНЕННЯ

Імовірна причина

Спосіб усунення

Відсутня іскра між п'єзоелектродом та запальним пальником

- | | |
|--|--|
| 1. Засмічення або пошкодження керамічного електроду. | 1. Очистити або замінити керамічний електрод. |
| 2. Засмічення або пошкодження пристрою п'єзорозпалу. | 2. Очистити або замінити пристрій п'єзорозпалу. |
| 3. Пошкодження високовольтного кабелю. | 3. Очистити контакти або замінити високовольтний кабель. |

Не загоряється полум'я на запальному пальнику

- | | |
|---|---|
| 1. Закритий газовий кран. | 1. Відкрити газовий кран.* |
| 2. Наявність повітря у газопроводі. | 2. Повторити процедуру розпалу полум'я на запальному пальнику.* |
| 3. Засмічення газопідвідної трубки запального пальника. | 3. Демонтувати трубку та продути її стисненим повітрям. |
| 4. Засмічена форсунка запального пальника. | 4. Прочистити форсунку. |

При відпусканні ручки управління (рис.2 та 3) гасне полум'я на запальному пальнику

- | | |
|---|--|
| 1. Недостатній час утримання ручки управління в натиснутому положенні (див.п.6.2.7 та 6.2.8). | 1. Повторити процедуру розпалу полум'я на запальному пальнику, збільшивши час утримання ручки управління в натиснутому положенні.* |
| 2. Відсутній електричний контакт у ланцюгу управління. | 2. Провести огляд та очищення контактів. |
| 3. Пошкодження з'єднувальних дротів датчика тяги. | 3. Провести огляд та очищення контактів або замінити з'єднувальні дроти. |
| 4. Несправна термопара. | 4. Замінити термопару. |
| 5. Несправний газовий клапан. | 5. Замінити газовий клапан. |

Не загоряється полум'я на основному пальнику

- | | |
|---|------------------------------|
| 1. Низький тиск газу у газопроводі | 1. Звернутися в СПГГ або СО. |
| 2. Засмічена форсунка основного пальника. | 2. Прочистити форсунку. |
| 3. Несправний газовий клапан | 3. Замінити газовий клапан. |

Температура води у котлі не досягає заданої

- | | |
|--|--|
| 1. Потужність котла не відповідає потужності системи опалення. | 1. Замінити на котел з більшою потужністю або привести у відповідність систему опалення. |
| 2. Низький тиск газу у газопроводі. | 2. Звернутися у СПГГ або СО. |
| 3. Великі тепловтрати приміщення. | 3. Зменшити тепловтрати приміщення*. |

Котел відключається в процесі роботи

- | | |
|---|---|
| 1. Низький тиск газу у газопроводі. | 1. Звернутися в СПГГ або СО. |
| 2. Теплообмінник котла засмічений сажею | 2. Виключити котел та викликати спеціаліста СПГГ. Очистити теплообмінник від сажі. Забезпечити тиск газу на вході у газовий клапан не більше 1600 Па (рекомендується встановити газовий редуктор у систему газопостачання). |

Утворення конденсату у димоході

- | | |
|---|--|
| 1. Недостатньо теплоізолюваний димохід. | 1. Додатково теплоізулювати димохід до припинення утворення конденсату*. |
|---|--|

Котел не виключається при температурі води 100 °С

- | | |
|-------------------------------|--|
| 1. Несправний газовий клапан. | 1. Негайно виключити котел та викликати спеціаліста СПГГ або СО. |
|-------------------------------|--|

* - роботи виконуються споживачем.

9. ТЕХНІЧНЕ ОБСЛУГОВУВАННЯ

9.1. Технічне обслуговування виконується відповідно до «Положення про технічне обслуговування внутрішніх систем газопостачання житлових будівель, громадських споруд, підприємств побутового та комунального призначення» затвердженого наказом ДАХК Укргаз 30.07.97 г. №35 та зареєстрованого в Мінюсті України 02.10.97 г. № 451/2255.

Планове технічне обслуговування провадиться один раз на рік з обов'язковою відміткою у таблиці обліку робіт з планового технічного обслуговування (стор.31, 32). Технічне обслуговування не вважається ремонтом і не може бути підставою для заміни товару.

Планове технічне обслуговування провадять працівники СПГГ (безкоштовно) або спеціалізованої організації (СО), яка має дозвіл на проведення даного виду робіт, одержаний в установленому порядку (за окрему плату).

Обов'язковий комплекс робіт при плановому технічному обслуговуванні (ПТО) наведений у таблиці 4.

Таблиця 4

№п	Найменування робіт	Виконавець
1	Перевірка газопроводів на щільність	СПГГ або СО
2	Перевірка димових та повітряних каналів на відсутність засмічення	СПГГ або СО
3	Перевірка тиску газу на вході у газовий клапан	СПГГ або СО
4	Перевірка працездатності захисних пристроїв: - при припиненні подачі газу; - при відсутності тяги; - при досягненні температури води 90 °С	СПГГ або СО
5	Перевірка наявності електричного контакту у ланцюгу управління	СПГГ або СО
6	Очистка форсунок запального та основних пальників	СПГГ або СО
7	Очистка запального та основних пальників	СПГГ або СО
8	Очистка корпусу та турбулізаторів від сажі та окалини	СПГГ або СО

10. ЗБЕРІГАННЯ ТА ТРАНСПОРТУВАННЯ

10.1. Умови зберігання котла на складах та в торговельних організаціях повинні відповідати групі С по ГОСТ 15150-69 і забезпечити збереження від механічних пошкоджень і корозії.

10.2. Умови транспортування повинні відповідати ОЖ4 по ГОСТ 15150-69.

10.3. Зберігання і транспортування повинно виконуватися в упаковці у вертикальному положенні по висоті в один ряд.

11. СВІДОЦТВО ПРО УПАКУВАННЯ

Котел опалювальний **АОГВ-**_____, заводський № _____
упакований згідно вимогам, передбаченим у чинній технічній документації.

_____ (рік, місяць, число)

_____ (власний підпис)

_____ (розшифрування підпису)

12. СВІДОЦТВО ПРО ПРИЙМАННЯ

Котел опалювальний **АОГВ-**_____, заводський № _____ виготовлений і прийнятий згідно з обов'язковими вимогами ГОСТ 20548-93, ТУ У 28.2-21189935.004:2006, діючої технічної документації і визнаний придатним для експлуатації.

Котел витримав пневматичне випробування тиском 0,1 МПа.

Начальник ВТК

_____ (власний підпис)

_____ (розшифрування підпису)

_____ (рік, місяць, число)

МП

13. ГАРАНТІЙНІ ЗОБОВ'ЯЗАННЯ

13.1. Котел опалювальний **АОГВ-**_____, виготовлений згідно з вимогами ГОСТ 20548-93, ТУ У 28.2-21189935.004:2006.

Виробник гарантує відповідність котла вимогам зазначених нормативних документів за умови дотримання споживачем правил, які викладено у цій настанові.

13.2. Дата виготовлення котла _____

(рік, місяць, число)

13.3. Гарантійний термін експлуатації котла – 36 місяців з дня продажу, але не більше 3,5 років з дня виготовлення.

Протягом гарантійного терміну експлуатації споживач має право на безоплатний ремонт котла та його компонентів.

Споживач втрачає право на гарантійне обслуговування, а виробник не несе відповідальності у разі:

- відсутності штампа торговельної організації, дати продажу та підпису продавця;
- відсутності підпису споживача про ознайомлення з гарантійними зобов'язаннями;
- відсутності відмітки СППГ про введення котла в експлуатацію;
- порушення правил експлуатації, обслуговування, транспортування та зберігання котла;
- відсутності відмітки про проведення щорічного планового технічного обслуговування;
- використання котла не за призначенням;
- порушення заводського пломбування;
- зміни конструкції, доробки котла власником без узгодження з підприємством-виробником;
- засмічення теплообмінника або контурів ГВП у результаті утворення вапнякового накипу та механічних забруднень;

- порушення інших вимог даної настанови.

У разі, якщо котел експлуатувався з порушенням правил або споживач не виконував рекомендацій підприємства, що виконує роботи з гарантійного обслуговування котла, ремонт проводиться за рахунок споживача.

13.4. Термін служби котла – 15 років.

Виробник гарантує можливість використання товару за призначенням протягом терміну служби за умови виконання вимог даної настанови з експлуатації та проведення щорічного технічного обслуговування згідно «Положення про технічне обслуговування внутрішніх систем газопостачання житлових будівель, громадських споруд, підприємств побутового та комунального призначення» затвердженого наказом ДАХК Укр газ 30.07.97 №35 та зареєстрованого в Мінюсті України 02.10.97г. №451/2255.

Виробник – АТ «Маяк» м. Зміїв Харківської обл.
вул. 50 років Комсомолу, 120

Ідентифікаційний
код 21189935

ГАРАНТІЙНИЙ ТАЛОН

Заповнює виробник

Котел опалювальний **АОГВ** - _____

Заводський номер _____

Дата виготовлення _____
(рік, місяць, число)

Газовий клапан GV30-C4A DEMO зав. № _____

Газовий клапан 630 EUROSIT зав. № _____

(Прізвище відповідальної особи виробника)

(підпис)

МП

Заповнює продавець

Продавець _____
(найменування підприємства, організації,

юридична адреса)

Дата продажу _____
(рік, місяць, число)

Ціна _____
(гривень)

(Прізвище відповідальної особи продавця)

(підпис)

МП

З гарантійними зобов'язаннями та настановою з експлуатації ознайомлений:

(рік, місяць, число)

(підпис)

Заповнює виконавець робіт

1) Введення в експлуатацію:

_____ (найменування підприємства, організації,
_____ юридична адреса)
_____ (посада, прізвище, ім'я, по батькові виконавця) _____ (підпис)

Дата введення в експлуатацію _____ (рік, місяць, число)

2) Пуск газу та інструктаж з експлуатації котла

_____ (найменування підприємства, організації,
_____ юридична адреса)
_____ (посада, прізвище, ім'я, по батькові виконавця) _____ (підпис)

3) Інструктаж проведений, з правилами експлуатації котла ознайомлений

_____ (прізвище абонента) _____ (підпис) _____ (рік, місяць, число)

МП

Облік робіт з гарантійного ремонту

Дата	Опис недоліків	Зміст виконаної роботи, найменування і тип заміненних комплектуючих виробів, складових частин	Підпис виконавця з розшифруванням

Гарантійний термін з експлуатації продовжено до _____ 20 ____ р.

До _____ 20 ____ р. До _____ 20 ____ р.

_____ (прізвище, ім'я, по батькові відповідальної особи викон _____ (підпис)

МП

Товар уцінено _____ (дата і номер опису-акта уцінення товару)

Нова ціна _____ гривень
(сума словами)

_____ (прізвище, ім'я по батькові відповідальної особи виконавця) _____ (підпис)

МП

Облік робіт з планового технічного обслуговування

Дата	Відмітка про виконання робіт згідно з переліком таблиці 4								Прізвище спеціаліста	Підпис
	1	2	3	4	5	6	7	8		

Облік робіт з планового технічного обслуговування

Дата	Відмітка про виконання робіт згідно з переліком таблиці 4								Прізвище спеціаліста	Підпис
	1	2	3	4	5	6	7	8		

Виробник – АТ «Маяк» м. Зміїв Харківської обл.
вул. 50 років Комсомолу, 120

Ідентифікаційний
код 21189935

ВІДРИВНИЙ ТАЛОН №1

на гарантійний ремонт котла
протягом 36 місяців гарантійного терміну експлуатації

Заповнює виробник

Котел опалювальний АОГВ - _____

Заводський номер _____

Дата виготовлення _____
(рік, місяць, число)

(Прізвище відповідальної особи виробника)

(підпис)

МП

Заповнює продавець

Продавець _____
(найменування підприємства, організації,

юридична адреса)

Дата продажу _____
(рік, місяць, число)

(Прізвище відповідальної особи виробника)

(підпис)

МП

Корінець відривного талона на гарантійний ремонт протягом 30 місяців гарантійного терміну експлуатації

Виконавець _____

МП

(найменування організації, юридична адреса)

Вилучено _____

(рік, місяць, число)

(прізвище виконавця)

(підпис)

Заповнює виконавець

Виконавець _____
(найменування підприємства, організації, адреса)

Причина ремонту. Назва заміненого комплектуючого
виробу, складової частини:

Дата проведення ремонту: _____
(рік, місяць, число)

(прізвище, ім'я, по батькові відповідальної особи виконавця)

(підпис)

МП

Підпис споживача, що підтверджує виконання робіт з гарантійного ремонту

(підпис)

(дата)

Виробник – АТ «Маяк» м. Зміїв Харківської обл.
вул. 50 років Комсомолу, 120

Ідентифікаційний
код 21189935

ВІДРИВНИЙ ТАЛОН №2

на гарантійний ремонт котла
протягом 36 місяців гарантійного терміну експлуатації

Заповнює виробник

Котел опалювальний АОГВ - _____

Заводський номер _____

Дата виготовлення _____
(рік, місяць, число)

Газовий клапан GV30-C4ADEMO-0004, зав. № _____

Газовий клапан 630 EUROSIT зав. № _____

(Прізвище відповідальної особи виробника)

(підпис)

МП

Заповнює продавець

Продавець _____
(найменування підприємства, організації,

юридична адреса)

Дата продажу _____
(рік, місяць, число)

(Прізвище відповідальної особи виробника)

(підпис)

МП

Корінець відривного талона на гарантійний ремонт протягом 30 місяців гарантійного терміну експлуатації

Виконавець _____

МП

(найменування організації, юридична адреса)

Вилучено _____

(рік, місяць, число)

(прізвище виконавця)

(підпис)

Заповнює виконавець

Виконавець _____
(найменування підприємства, організації, адреса)

Причина ремонту. Назва заміненого комплектуючого виробу, складової частини:

Дата проведення ремонту: _____
(рік, місяць, число)

(прізвище, ім'я, по батькові відповідальної особи виконавця)

(підпис)

МП

Підпис споживача, що підтверджує виконання робіт з гарантійного ремонту

(підпис)

(дата)

